



Munkavédelem a vízellátás, szennyvíz- elvezetés, kezelés ágazatban dolgozó választott munkavédelmi képviselők számára



Készült:

a GINOP-5.3.4.-16-2017-00031

„Legfőbb érték az ember- munkavédelem a vízellátás, szennyvíz gyűjtése, kezelése, hulladékgazdálkodás, szennyeződésmentesítés nemzetgazdasági ágazatban”

című projekt keretében

2018. novemberében

GINOP-5.3.4.-16-2017-00031

„Legfőbb érték az ember- munkavédelem a vízellátás, szennyvíz gyűjtése, kezelése, hulladékgazdálkodás, szennyeződésmentesítés nemzetgazdasági ágazatban”



Európai Unió
Európai Szociális
Alap



BEFKTETÉS A JÖVŐBE

Tartalom

Munkavédelem, munkavédelmi szabályozás	1
Munkavédelem:	3
A munkavédelmi érdekképviselő, érdekegyeztetés	7
Munkavédelmi érdekképviselő:	7
Biológiai kockázat	15
A biológiai tényezők hatásának kitett munkavállalók védelme	15
Biológiai kóroki tényezők csoportba sorolása	16
Fertőzést okozó biológiai ágensek felosztása:	16
Biológiai tényezők előfordulása a szennyvíztisztítás során:	18
Higiénés és egyéni védelem	20
Higiéniai rendszerszabályok	21
A biztonságos munkahelyek minimális munkavédelmi követelményei	23
A munkáltató kötelessége	23
Menekülési utak és vészkijáratok:	24
A helyiségek, terek hőmérséklete:	24
A helyiségek természetes és mesterséges megvilágítása:	25
Öltözőhelyiségek:	25
Zárt munkahelyek szellőztetése:	25
Tűzjelzés és tűzoltás:	26
Munkahelyi hulladékkezelés:	26
A helyiségek padlózata, falai, mennyezete és tetőzete	26
Ablakok és tetőablakok:	26
Ajtók és kapuk:	26
Közlekedési útvonalak:	27
Mozgólépcsők és mozgójárdák:	27
Rakodók (rampák):	27
Helyiségek mérete és légtere, a szabad mozgás biztosítása a munkahelyeken:	27
Pihenőhelyek:	27
Terhes nők és szoptató anyák	27
Tisztálkodó- és mellékhelyiségek:	28
Elsősegélyhelyek:	28
Meváltozott munkaképességű (fogyatékos) munkavállalók munkahelyei:	28

Ivóvízellátás a munkahelyen:	28
Munkahelyi zaj- és rezgések elleni védelem:	28
Szabadtéri munkahelyek:.....	28
Vízminőség-vizsgáló laboratórium:	29
Szennyvíztisztítás:	29
A képernyő előtti munkavégzés minimális egészségügyi és biztonsági követelményeiről	30
A képernyős munkahely kialakításának minimális követelményei:.....	31
Környezet:	32
Földmunkák biztonságos végzése	35
A földmunka megkezdése előtt:	35
A csőfektetés gépi földmunkavégzése.....	38
A csőfektetés kézi földmunka végzése	39
Nyomócső és csőidom leeresztése munkaárokba	40
Kockázatok:	41
Egyéni védőeszközök:	42
Kollektív védőeszközök:	42
Veszélyes berendezésekben beszállással végzett munkák biztonsági követelményei.....	43
Jogszabályi háttér	43
A beszállással végzett munka veszélyei:	43
A beszállással végzett munka általános feltételei:.....	44
Személyi és kollektív védőeszközök	45
Beszállással végzett munka engedélyezése:	47
Munkavállalók alkalmazásának alkalmassági feltételei	49
A munkaköri alkalmasság orvosi vizsgálata	49
A munkavállalók alkalmassági (orvosi) vizsgálatának rendje	49
A munkaköri, szakmai, illetve személyi higiénés alkalmasság orvosi vizsgálata.....	50
A munkaköri és a szakmai alkalmasság előzetes orvosi vizsgálata, és véleményezése.....	51
Soron kívüli munkaköri alkalmassági vizsgálat:	51
Zárvizsgálat	52
Az egészségügyi dokumentáció.....	52
A balesetek fogalma, minősítése, kivizsgálása (az 5/1993. (XII. 26.) MüM rendelet alapján).....	53
A baleset fogalma:.....	53
A balesetek minősítése	53
Üzemi baleset :	54
Néhány szempont – feladat a kivizsgálással kapcsolatban.....	55

A baleseti esemény minősítése:.....	55
A munkabaleset kivizsgálása során meg kell állapítani:	56
A munkabaleset okláncolatának meghatározása	57
A munkabaleseti jegyzőkönyv nyomtatvány kitöltése	57
A munkabaleseti jegyzőkönyv megküldése	59

Munkavédelem, munkavédelmi szabályozás

A Nemzetgazdasági Minisztérium a Széchenyi 2020 program keretében a Gazdaságfejlesztési és Innovációs Operatív Programon belül közzétette „A munkahelyi egészség és biztonság fejlesztése” tárgyú felhívást. A felhívásra a Független Szakszervezetek Demokratikus Ligája, a Munkástanácsok Országos Szövetsége, és a Stratégiai és Közszolgáltató Társaságok Országos Szövetsége (STRATOSZ) konzorciumi partnerség keretében a „Legfőbb érték az ember – munkavédelem a vízellátás, szennyvíz gyűjtése, kezelése, hulladékgyűjtés, szennyeződésmentesítés ágazatban” a GINOP-5.3.4-16-2016-00031 azonosítószámú projektet valósítja meg.

A biztonság, mint emberi szükséglet

Abraham Maslow (amerikai pszichológus) motivációs rendszere szerint a szükségleteknek létezik egy hierarchiája, amelyet egy motivációs piramisban foglalt össze.



A fiziológiai szükségletek után, második szinten jelenik meg, a biztonság igénye. Ebbe beletartozik a személyes biztonság, biztonsági háló balesetek, betegségek ellen. A biztonság, az ember egyik leg alapvetőbb igénye.

Alapvető igényünk, hogy a mindennapi munkánkat biztonságban végezhessük el, biztonságosan jussunk el a munkahelyre és onnét vissza otthonunkba, valamint a munka, amit végzünk, ne károsítsa egészségünket.

Statisztikai adatok:

Az ILO (Nemzetközi Munkaügyi Szervezet) statisztikai jelentése szerint az Európai országokban foglalkoztatott munkavállalók közül naponta 25570 szenved (három napon túli

keresőképtelenséggel járó) munkabalesetet, ezen belül, naponta 530 munkás hal meg munkavégzés közben.

Ágazatra vetítetten:

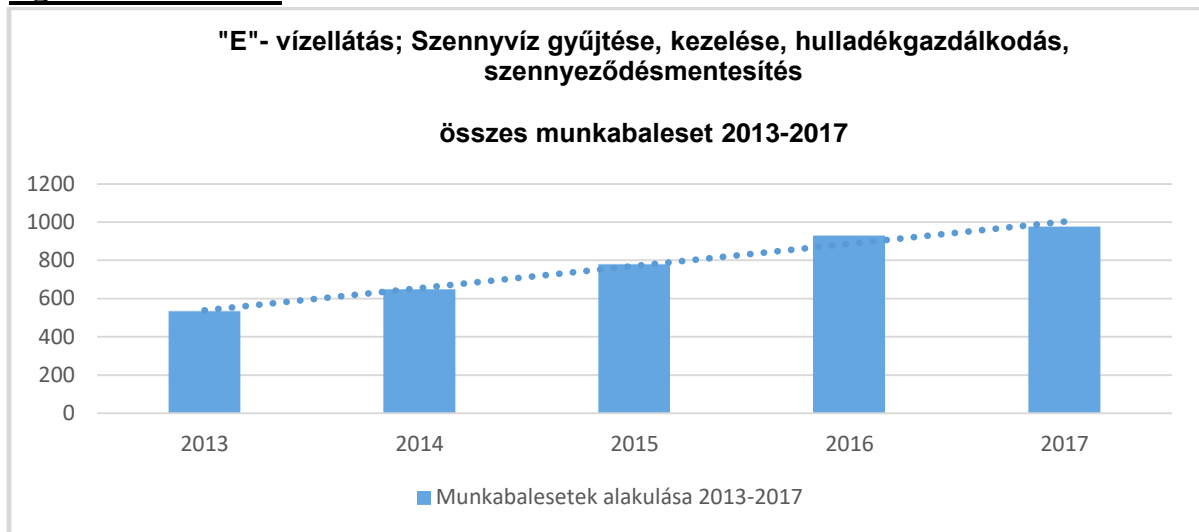

(forrás: Pénzügyminisztérium Munkavédelmi Főosztály)

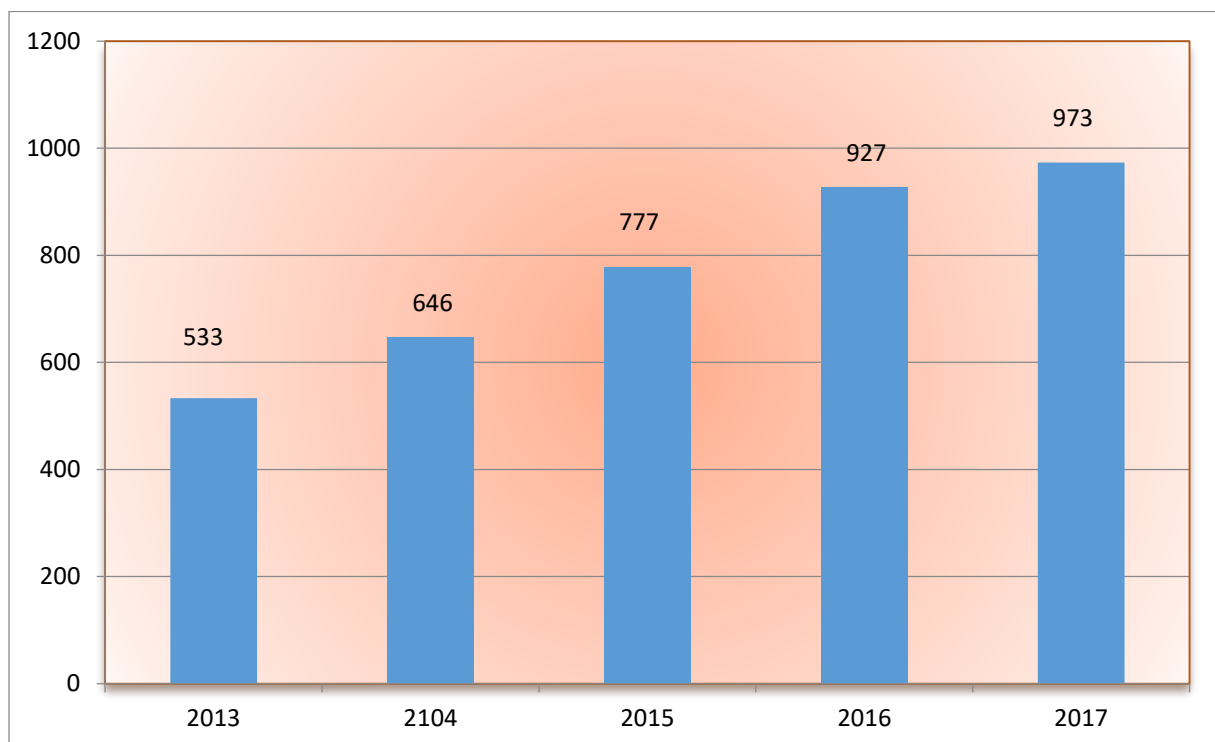

(forrás: Pénzügyminisztérium Munkavédelmi Főosztály)

A vizsgált időszak alatt az összes munkabalesetek száma az ágazatban 82,55%-al növekedett

Munkavédelem:

A munkavédelem célja:

a szervezeten munkát végzők egészségének, munkavégző képességének megóvása, és a munkakörülmények humanizálása.

A személyi és tárgyi feltételeket olyan módon kell megteremteni, hogy megelőzhessük a munkabaleseteket és a foglalkozással összefüggő megbetegedéseket, függetlenül a munkavégzés szervezeti vagy tulajdoni formáitól.

Munkavédelem fogalma:

a szervezett munkavégzésre vonatkozó munkabiztonsági és munkaegészségügyi követelmények, továbbá a törvény (1993.évi XCIII tv.) céljának megvalósítására szolgáló törvénykezési, szervezési, intézményi előírások rendszere, valamint mindezek végrehajtása.

Két fő területe: Munkabiztonság, és Munkaegészségügy

A munkaegészségügy a munkahigiéne és a foglalkozás-egészségügy szakterületeit foglalja magában.

Az állam feladatai:

Az állam feladata a munkavédelem irányításával, az ágazati és hatósági tevékenység ellátásával – szervei útján – a munkavédelem megszervezése.

A munkavédelem irányításának keretében állami feladat:

– a munkavédelem országos programjának kialakítása;

A Munkavédelem Országos Programja (MOP):

A program öt éves előirányzat a munkavédelem színvonalának fejlesztése érdekében. Öt-évenként a teljesülés felülvizsgálatát követően új program kerül kidolgozásra.

A munkavédelem nem korlátozódik a munkahelyi balesetek és egészségkárosodások megelőzésére. Helye és szerepe van a munkaeszközök és munkahelyek megtervezésénél, kialakításánál. Másfelől kiterjed a dolgozó ember jó közérzetére: életünk jelentős részét munkahelyen töltjük, ezért a munkavégzéssel összefüggő testi lelki közérzet (a munkahelyen töltött idő minősége) alapvető jelentőségű.

A munkavédelem a munkakörnyezet humanizálását és az emberi tényezők messzemenő figyelembevételét igényli. Ez a felfogás összhangban van munkáltató és az állam gazdasági érdekeivel, a munkavállaló és családja érdekeivel. Végző soron az egész társadalom érdekeivel.

Stratégiai alapelvek:

Fenntartható fejlődés:

A modernizáció, a teljesítmények, a termelési és szolgáltatási eredmények fokozása, a fejlődés csak fenntartható módon történhet.

A gazdasági fejlődésnek nem szabad olyan módon és mértékben elhasználnia az emberi erőforrásokat, hogy a későbbiekben azok hiánya váljék a fejlődés gátjává. Ezért a munkahelyi biztonság és egészség védelme, a munkahelyi kockázatok minimalizálására irányuló intézkedések az emberi erőforrások védelmeként a fenntartható fejlődés stratégiai elemei.

- Az elővigyázatosság elve

A munkatevékenységek bővülésével, az újabb és bonyolultabb termelési rendszerek, technológiák alkalmazásával növekednek és sokasodnak az ezekből eredő kockázatok.

A kockázat csökkentése érdekében minden olyan esetben, ahol nem zárható ki a súlyos vagy visszafordíthatatlan egészségkárosodás, az elővigyázatosság elvét kell alkalmazni: bizonytalanság esetén a lehető legkedvezőtlenebb kimenetellel a legnagyobb elképzelhető kockázattal kell számolni, és annak elhárítására vagy kezelésére felkészülni.

- A megelőzés elve:

A kockázatok társadalmilag elfogadható szintre csökkentése feltételezi ezen alapelv érvényesülését. A munkavédelmi tevékenységnek minden téren és minden szinten elsősorban a káros hatások kellő időben történő megelőzésére kell irányulnia, nem pedig utólagos kezelésükre.

- A partneri viszony elve:

A partneri viszony – a felelőségek pontos elhatárolása mellett – ki kell terjedni az állami, közigazgatási szervek, a munkáltatók és a munkavállalók érdekképviselői szervei, a munkahelyi biztonsághoz és egészségvédelemhez kapcsolódó, a munka világát jelentő rokon területek (tűzvédelem, környezetvédelem, műszaki biztonság, közegészségügy, társadalombiztosítás, szabványosítás, termékbiztonság, fogyasztóvédelem stb.) közötti hatékony és folyamatos együttműködésre.

Munkavédelem szabályozása:

Mózes V. könyve 22. rész

„Ha új házat építesz, házfedeledre korlátot csinálj, hogy vérrel ne terheld a te házadat, ha valaki leesik arról.”

- **Törvényi szint:**

- Magyarország Alaptörvénye (XX. cikk)
- 1993. évi XCIII tv. (Munkavédelmi törvény)
- 2000. évi XXV. tv. (A kémiai biztonságról)
- 2012. évi I. tv. (Munka törvénykönyve)

- **Kormányrendeleti szint**

- **Miniszteri rendeleti szint**
 - Nemzetgazdasági miniszteri rendeletek (korábban Munkaügyi és Népjóléti/
 - Egészségügyi/Szociális és Családügyi miniszteri rendeletek)

- **Ágazati miniszteri rendeletek**
 - **Biztonsági szabályzatok**

- **Kötelező alkalmazású nemzeti szabványok**
 - A szabványok alkalmazása nem kötelező, kivéve, ha valamely jogszabály „behívja”. Hivatkozik, előírja, hogy az adott szabvány alkalmazása kötelező. A nem kötelező szabványtól való eltérés estében, az eltérésnek minimum azonos értékűnek kell lennie, vagy azt meghaladó.

- **Munkáltatói szabályozási szint**
 - Munkavédelmi Szabályzat
 - Kezelési- Karbantartási utasítások
 - Technológiai utasítások
 - Egyéb, munkavédelmet érintő munkáltatói szabályok

A különböző szintű szabályok azonos súllyal rendelkeznek, a hierarchia szerint egymás mellé rendelvek

Megelőzés:

A munkáltató által megtett vagy tervezett intézkedések a munkáltatói tevékenység bármely fázisában, amelyeknek célja a munkával összefüggő kockázatok megelőzése vagy csökkentése. A megelőzés lényege tehát a munkáltató intézkedése a munkával összefüggő kockázatok megelőzése vagy csökkentése érdekében. A megelőzést szolgáló egységes szemlélet és a tudatos biztonságra és egészségre való törekvés megvalósításához sok-sok szakmai információra van szüksége a szakembereknek (vezetőknek, beosztottnak) és a laikusoknak is.

Hammurabi *Babilon* város királya (ur: Kr.e. 1792 - 1750) törvényoszlopa:

„Amennyiben az építőmester házat épít, de azt nem jól készíti el, és a ház összeomlik és megöli tulajdonosát, az építőmestert halállal kell sújtani.

Amennyiben az összedőlt ház javakat rombolt szét, az építőmester köteles kárpótlást fizetni mindazért, ami megrongálódott, és mivel a házat nem jól készítette el, és emiatt dőlt össze, köteles azt a saját költségén helyreállítani.”

A munkavégzés személyi és tárgyi feltételeit is úgy kell megteremteni a munkát végző ember számára, hogy megelőzhetőek legyenek a foglalkozással összefüggő megbetegedések és a munkabalesetek.

A munkavédelem célja, hogy ez minden szervezett munkavégzés keretében megvalósítható legyen, balesetek, foglalkozási ártalmak és megbetegedések ne következzenek be. A munkáltató mindenkor köteles a jogszabályokban, szabványokban előírt, egészséget nem veszélyeztető és biztonságos munkavégzés lehetőségét megteremteni, és azt folyamatosan fenntartani. A munkavállalónak joga van a munkavégzés során ezt megkövetelni.

A munkavédelmi feladatok megvalósítása, a balesetmegelőző és egészségvédő szabályok betartása a munkát végzőknek és a társadalomnak egyaránt érdeke. A maradékosztályos egészségkárosodást okozó sérülések és tragédiák mellett nem hanyagolható el az az anyagi veszteség, amely a munkából való kiesés, a gyógyítás, a munkaképtelenné vált ellátása miatt sújtja a családot, terheli a gazdaságot.

Minderről a munkavédelemről szóló törvény (1993. évi XCIII.) rendelkezik. Így előírja az alapvető jogokat és kötelezettségeket, az állam irányító és ellenőrzési feladatait, a munkahelyre, munkaeszközökre vonatkozó követelményeket, a munkavégzés személyi feltételeit, a dolgozók képviselőinek közreműködését. A balesetek, foglalkozási ártalmak, megbetegedések megelőzése - a munkáltatón kívül - a munkát végzők és közreműködők kötelezettsége is. A munkavédelmi feladatok megvalósítása, a balesetelhárító és egészségvédő szabályok betartása az egyénnek és a társadalomnak egyaránt érdeke. Nagyon fontos, hogy ne csak a munkahelyen tartsuk be az egészségvédelmi és biztonsági szabályokat, hanem otthon, a házimunkában és a barkácsolásban, a közlekedésben, a szabadidő eltöltése során is. Ezért elengedhetetlen az egészséget nem veszélyeztető és biztonságos munkavégzés szabályainak megismerése és tudatos alkalmazása. A tudatos gondolkodásmódnak a kialakítása mindannyiunk közös érdeke azért, hogy javuljanak a munkakörülmények, ezáltal csökkenjen a munkabalesetek, a foglalkozási megbetegedések száma, vagyis javuljon a megelőzés technikája és színvonala.

A munkavédelmi érdekképviselet, érdekegyeztetés

Munkahelyi Érdekképviselők



Munkavédelmi érdekképviselő:

Az 1993. évi XCIII tv. VI. fejezetében előírtak szerint, a munkáltató az egészséges és biztonságos munkavégzés érdekében köteles a munkavállalókkal, illetve munkavédelmi képviselőkkel tanácskozni, valamint biztosítani részükre a lehetőséget, hogy részt vehessenek az egészségre és biztonságra vonatkozó munkáltatói intézkedés kellő időben történő előzetes megvitatásában.

A munkavállalók közvetlenül vagy munkavédelmi képviselőik útján különösen a következő munkáltatói kötelezettségek tekintetében jogosultak tanácskozást folytatni:

- a munkavédelmi feladatok elvégzésében érintett személyek kijelölése, foglalkoztatása, tevékenysége
- a munkavédelmi tartalmú információk biztosítása
- a munkavédelmi oktatás megtervezése és megszervezése.

A tanácskozás során biztosítani kell a kiegyensúlyozott részvételt, a munkavállalók, illetve munkavédelmi képviselőik javaslattételi jogát. A kiegyensúlyozott részvétel érdekében a munkáltató köteles a munkavédelmi kérdésben intézkedési jogkörrel bíró személlyel képviseltetni magát a tanácskozáson.

A munkavállalók az egészséget nem veszélyeztető és biztonságos munkavégzéssel összefüggő jogaik és érdekeik képviselőire jogosultak maguk közül a következők szerint képviselőt vagy képviselőket (a továbbiakban: munkavédelmi képviselő) választani:

- munkavédelmi képviselő választást kell tartani minden munkáltatónál, ahol a munkavállalók létszáma legalább húsz fő. A választás lebonyolítása és a feltételek biztosítása a munkáltató kötelezettsége;
- amennyiben húsz főnél kevesebb munkavállalót foglalkoztató munkáltatónál a munkavédelmi képviselő választást a munkáltatónál működő szakszervezet, üzemi megbízott vagy ezek hiányában a munkavállalók többsége kezdeményezi, a választás megtartásával kapcsolatos, az a) pontban meghatározott kötelezettség a munkáltatót terheli;

c) a húsz főnél kevesebb munkavállalót foglalkoztató munkáltatónál - amennyiben nem kerül sor munkavédelmi képviselő választásra - a munkáltatónak a 70. §-ban meghatározottak szerint kell a munkavállalókkal tanácskoznia;

d) a munkáltató önálló telephelyén, részlegénél akkor lehet munkavédelmi képviselőt választani, ha az 54-56. §-okban meghatározott munkáltatói munkavédelmi jogosítványok az önálló telephely, részleg vezetőjét részben vagy egészben megilletik.

A munkavédelmi képviselő választására az 2012 évi I. tv. (Munka törvénykönyve, továbbiakban Mt.) Mt. 238. §-át kell alkalmazni azzal, hogy az Mt. 238. § (2) bekezdésében foglaltakon túl nem választható munkavédelmi képviselővé az, aki a munkáltatónál munkaviszony keretében főtevékenységként a munkáltató megbízásából munkavédelmi feladatokat lát el.

A munkavédelmi képviselőt egyenlő, titkos és közvetlen szavazással öt évre választják. A megválasztott munkavédelmi képviselők személyéről a munkavállalókat tájékoztatni kell. A munkavédelmi képviselők megválasztásának, megbízatása megszűnésének, visszahívásának rendjére, működési területére az Mt.-nek az üzemi tanács tagjaira, illetve az üzemi megbízottra vonatkozó rendelkezéseit kell megfelelően alkalmazni, ideértve a központi munkavédelmi bizottság megalakításának lehetőségét is.

Munkavédelmi képviselő választás menete:

Választási bizottság

„2012. évi I. tv. a munka törvénykönyvéről (továbbiakban Mt.) 240. § (1) A választás előkészítése, lebonyolítása, valamint a választási eljárás részletes szabályainak megállapítása a választási bizottság feladata.(2) A választási bizottságot az üzemi tanács a választásra jogosult munkavállalók közül, legkésőbb a választást hatvan nappal megelőzően hozza létre. A választási bizottság létszáma legalább három fő.

Nem lehet a választási bizottság tagja, aki az üzemi tanács tagja.

Üzemi tanács hiányában a választási bizottságot a munkavállalók hozzák létre.

A választási bizottság tagja tevékenysége ellátásának tartamára mentesül a munkavégzési kötelezettsége alól. Erre az időre távolléti díj illeti meg.

„Mt. 241. § A választásra jogosult, valamint a választható munkavállalók névsorát a választási bizottság állapítja meg és a választást megelőzően legalább ötven nappal teszi közzé. Az ehhez szükséges adatokat a választási bizottság kérésére, öt napon belül a munkáltató adja meg.

A választás előkészítése, lebonyolítása, valamint a választási eljárás részletes szabályainak megállapítása a választási bizottság feladata, ezért igen fontos eleme a munkavédelmi érdekképviselet biztosításának a választási bizottság létrehozása.

A választási bizottságnak legkésőbb a választás időpontja előtt hatvan nappal létre kell jönnie, majd meg kell tartani az alakuló ülést.

Ahhoz, hogy a munkavállalók jogait érvényesíthessék, nélkülözhetetlen, hogy a munkáltató írásban részletesen tájékoztatást adjon munkavállalók számára a munkavédelmi képviselő választás szabályaival kapcsolatban. Szükséges, hogy a munkáltató a tájékoztatással egyidejűleg megszervezze a választási bizottság megválasztását. A munkáltató biztosítja – a helyben szokásos módon – a választható munkavállalók névjegyzékét, valamint a szavazólapokat.

A munkavállalók a szavazólapon dönthetnek a választási bizottság tagjairól. A munkáltató meghatározza, hogy mely időpontig és hová kell visszajuttatni a szavazólapokat; ki összesíti a szavazatokat; mikor teszi közzé – a helyben szokásos módon – a választási bizottság névsorát.

Szavazategyenlőség esetén az a munkavállaló válik a választási bizottság tagjává, aki hosszabb ideje dolgozik a munkáltatónál.

Célszerű felhívni az üzemi tanácsot és a munkáltatónál képvisellel rendelkező szakszervezetet, hogy segítsék elő a választási bizottság létrehozását.

A választási bizottság létszámát a munkáltató határozza meg, de legalább három főből kell állnia.

A választási bizottság munkájában a munkáltató nem vehet részt, azt nem befolyásolhatja.

Egy választási bizottság több választási körzetben is tevékenykedhet, de ebben az esetben célszerű biztosítani, hogy minden érintett körzetből legyen tag a választási bizottságban. A jelölést és a választást körzetenként (telephelyenként) kell lebonyolítani, amennyiben ilyenek kijelölésre kerültek.

A szakmailag, területileg, szervezetenként erősen tagolt munkahelyek esetében a választási tevékenység összehangolására valamennyi terület képviselőjének részvételével, központi választási bizottság is létrehozható.

A választási bizottság feladatkörében

- meghatározza a jelöltállítás határidejét, illetve a választás időpontját,
- gondoskodik a jelölés és a választás törvényes rendjének biztosításáról,
- megállapítja a szavazatszámolás részletes szabályait.

Nem lehet a választási bizottság tagja, aki érvényes mandátummal rendelkező munkavédelmi képviselő.

A választási bizottság tagja tevékenysége ellátásának tartamára mentesül a munkavégzési kötelezettsége alól. Erre az időre távolléti díj illeti meg.

A jelölt állítás

- 1) „Mt. 242. § (1) Jelöltet állíthat a választásra jogosult munkavállalók legalább tíz százaléka vagy ötven választásra jogosult munkavállaló vagy a munkáltatónál képvisellel rendelkező szakszervezet.
- 2) A választási bizottság a jelöltet a választást megelőzően legalább harminc nappal nyilvántartásba veszi, és ezt közzéteszi.
- 3) A jelöltlistát a választási bizottság a választást megelőzően legalább öt nappal közzéteszi.

A jelöltállítás eredményes, ha a jelöltek száma az üzemi tanácsba választható tagok számát eléri. Eredménytelen jelöltállítás esetén a jelöltállítási időszakot legfeljebb tizenöt nappal meg kell hosszabbítani.”

A választásra jogosult, valamint a választható munkavállalók névsorát a választási bizottság állapítja meg és a választást megelőzően legalább ötven nappal teszi közzé. Szükséges, hogy ehhez az adatokat a választási bizottság kérésére a munkáltató öt napon belül megadja.

A jelölést a támogatók aláírásával kell eljuttatni a választási bizottsághoz. Az összeférhetlenség elkerülése érdekében a jelöltek írásban nyilatkoznak arról, hogy a jelölést elfogadják, és nem áll fenn összeférhetlenségi ok.

A választási bizottság a jelölt nyilvántartásba vételét és ennek közzétételét a helyben szokásos módon végzi el.

A jelöltlistát a választási bizottság a választást megelőzően legalább öt nappal közzéteszi, ez is a helyi kommunikációs gyakorlatnak megfelelően történhet: faliújságon, belső hálózaton, stb.

A jelöltállítás akkor eredményes, ha a jelöltek száma – az Ajánlásban lévő szempontok figyelembevételével – meghatározott képviselők számát eléri vagy meghaladja. Eredménytelen

jelöltállítás esetén a jelöltállítási időszakot legfeljebb tizenöt nappal meg kell hosszabbítani, erről célszerű a lehető legrövidebb időn belül értesíteni a választásra jogosult munkavállalókat.

A választás:

„Mvt. 70/A. § (3) A munkavédelmi képviselőt egyenlő, titkos és közvetlen szavazással öt évre választják. A megválasztott munkavédelmi képviselők személyéről a munkavállalókat tájékoztatni kell. A munkavédelmi képviselők megválasztásának, megbízatása megszűnésének, visszahívásának rendjére, működési területére az Mt.-nek az üzemi tanács tagjaira, illetve az üzemi megbízottra vonatkozó rendelkezéseit kell megfelelően alkalmazni, ideértve a központi munkavédelmi bizottság megalakításának lehetőségét is.”

„Mt. 243. § (1) Az üzemi tanács tagjait titkos és közvetlen szavazással választják.

A választásra jogosult munkavállalónak egy szavazata van.”

„Mt. 245. § Érvénytelen a szavazat, ha

- a) nem az előírt módon adták,
- b) nem lehet megállapítani, hogy a szavazatot kire adták le,
- c) a megválasztható tagok számánál több jelöltre adtak szavazatot.”

Szavazni csak abban a körzetben, részlegben, telephelyen, stb. és csak arra a képviselő jelölt(ek)re lehet, ahol az a személy munkavédelmi képviselő jelöltként szerepel.

A választási bizottság – a jelöltlistának megfelelően – elkészíteti a szavazólapokat. Célszerű, ha a szavazólapra a jelöltek a nevük szerinti ABC sorrendben kerülnek fel. A szavazólapon a szakszervezet által állított jelölt neve mellett a szakszervezet nevét is fel kell tüntetni.

A választási bizottság gondoskodik a szavazás megszervezéséről, a szavazatszedő bizottságok felállításáról. A szavazatszedő bizottság tagjait a választási bizottság kéri fel. Saját döntése alapján saját tagjait is felkérheti, vagy átvállalhatja a szavazás lebonyolítását.

A szavazólapon a választani kívánt jelölt nevét egyértelműen meg kell jelölni. Érvénytelen a szavazat, ha azt nem az előírt módon, tehát nem a „hivatalos” szavazólapon adták le, ha nem lehet megállapítani, hogy a szavazatot kire adták le (nem egyértelmű a jelölés a szavazólapon), ha a szavazólapon a megválasztható képviselők számánál több jelöltet jelöltek meg.

A választás eredménye

„Mt. 244. § (1) A választás eredményét a választási bizottság állapítja meg.

A választási bizottság jegyzőkönyvet készít. Ennek tartalmaznia kell különösen

- a) a választásra jogosultak számát,
- b) a szavazáson részt vevők számát,
- c) a leadott érvényes és érvénytelen szavazatok számát,
- d) az egyes jelöltekre leadott szavazatok számát,
- e) a megválasztott üzemi tanácstagok és póttagok nevét,
- f) a választással összefüggő esetleges vitás ügyet és az ezzel kapcsolatos döntést.

(3) A választási jegyzőkönyvet a választási bizottság haladéktalanul közzéteszi.

Az üzemi tanács (munkavédelmi képviselő) megbízatása a választási jegyzőkönyv közzétételét követő munkanapon kezdődik.

A választási jegyzőkönyvet a választási bizottság tagjai írják alá.

A közzététel a munkáltatónál szokásos bármilyen módon történhet. A jegyzőkönyvet a megbízatásának megszűnéséig a munkavédelmi képviselőnek meg kell őriznie.

Érvénytelen választás esetén e kötelezettség a munkáltatót terheli.

A munkavédelmi képviselő megbízatása a választási jegyzőkönyv közzétételét követő munkanapon kezdődik.

Érvényes szavazat:

„Mt. 246. § (1) Az üzemi tanács megválasztott tagjának – a 237. § (1) bekezdésében meghatározott számban – azokat kell tekinteni, akik a leadott érvényes szavazatok közül a legtöbbet, de legalább a szavazatok harminc százalékát megszerezték. Szavazategyenlőség esetén a munkáltatóval fennálló hosszabb munkaviszonyt kell figyelembe venni.

Az üzemi tanács (Munkavédelmi képviselő) póttagjának kell tekinteni azt, aki az érvényesen leadott szavazatok legalább húsz százalékát megszerezte.”

Megválasztott munkavédelmi képviselőnek tehát azokat kell tekinteni, akik a leadott érvényes szavazatok közül a legtöbbet, de legalább a szavazatok harminc százalékát megszerezték. Szavazategyenlőség esetén a munkáltatóval fennálló hosszabb munkaviszonyt kell figyelembe venni.

Pótképviselőnek kell tekinteni azt, aki az érvényesen leadott szavazatok legalább húsz százalékát megszerezte.

Érvényes a választás:

„Mt. 247. § (1) A választás akkor érvényes, ha azon a választásra jogosultak több mint fele részt vett. Ebből a szempontból – feltéve, ha a választáson nem vett részt – nem kell figyelembe venni azt a választásra jogosult munkavállalót, aki a választás időpontjában

- a) keresőképtelen beteg,
- b) fizetés nélküli szabadságon van.

(2) Érvénytelen választás esetén a választást kilencven napon belül meg kell ismételni. Új választást harminc napon belül tartani nem lehet.

(3) A megismételt választás érvényes, ha azon a választásra jogosultak több mint egyharmada részt vett. Üzemi tanácstagga megválasztottnak azt a jelöltet kell tekinteni, aki a leadott érvényes szavazatok közül a legtöbbet, de legalább a szavazatok harminc százalékát megszerezte.

Ha a megismételt választás érvénytelen, újabb üzemi tanácsi választást legkorábban egy év elteltével lehet tartani.”

Eredménytelen választás:

„Mt. 248. § (1) Eredménytelen a választás, ha a jelöltek a 237. § (1) bekezdésben meghatározott számban nem kapták meg a leadott szavazatok harminc százalékát.

(2) A leadott szavazatok harminc százalékát elért jelöltek megválasztott üzemi tanácstagnak kell tekinteni. A fennmaradó helyekre harminc napon belül új választást kell tartani. Az új választáson a választást megelőző tizenöt napig új jelöltek is állíthatók.

(3) A megismételt választás érvényes, ha azon a választásra jogosultak több mint egyharmada részt vett. Üzemi tanácstagga megválasztottnak azokat a jelöltek kell tekinteni, akik a leadott érvényes szavazatok közül a legtöbbet, de legalább a szavazatok harminc százalékát megszerezték.

(4) Az üzemi tanács póttagjának kell tekinteni, aki az érvényesen leadott szavazatok legalább tizenöt százalékát megszerezte.

(5) Ha a megismételt választás érvénytelen, újabb üzemi tanácsi választást legkorábban egy év elteltével lehet tartani.”

Jogorvoslat:

„Mt. 249. § (1) A munkavállaló, a munkáltató, továbbá a munkáltatónál képviselettel rendelkező szakszervezet a jelöléssel, a választás lebonyolításával vagy eredményének megállapításával kapcsolatban a 289. §-ban foglaltak szerint bírósághoz fordulhat.

(2) A bíróság megsemmisíti a választás eredményét, ha az eljárási szabályok lényeges megsértését állapítja meg. Lényegesnek kell tekinteni azt a szabálytalanságot, amely a választás eredményét befolyásolta. E körülményt a kérelemben valószínűsíteni kell.”

„Mt. 289. § (1) A munkáltató, az üzemi tanács vagy a szakszervezet a tájékoztatásra vagy a konzultációra vonatkozó szabály megszegése miatt öt napon belül bírósághoz fordulhat.

(2) A bíróság tizenöt napon belül, nemperes eljárásban határoz. A bíróság határozata ellen a közléstől számított öt napon belül fellebbezésnek van helye. A másodfokú bíróság tizenöt napon belül határoz.”

Amennyiben a munkavédelmi képviselők száma eléri a hármat, úgy munkahelyi munkavédelmi bizottságot (a továbbiakban: bizottság) hozhatnak létre. Bizottság létrehozása esetén a munkavédelmi képviselőt megillető jogokat - ha azok a munkavállalók összességét érintik - a bizottság gyakorolja. *

A bizottság tárgyalásán - a bizottság kezdeményezésére - a munkáltató vagy hatáskörrel rendelkező megbízottja köteles részt venni.

Annál a munkáltatónál, ahol a foglalkoztatottak száma legalább húsz fő, és munkavédelmi képviselők működnek, a munkáltató összmunkáltatói szinten paritásos munkavédelmi testületet (a továbbiakban: testület) hoz létre, amelyben egyenlő számban vesznek részt a munkavállalók és a munkáltató képviselői. A testületnek a munkavállalói és munkáltatói oldalán azonos számú rendes, valamint póttagjai vannak. A póttag meghatalmazás alapján helyettesíti a rendes tagot, illetve a rendes tag megbízatásának valamilyen ok miatti megszűnése esetén helyére lép. A testületbe a munkavállalók képviselőit (rendes és póttagot) a megválasztott munkavédelmi képviselők maguk közül titkos szavazás útján jelölik. A munkáltató kezdeményezi a testület létrehozását, biztosítja a szavazás lebonyolításának feltételeit. A munkáltató köteles a testületbe döntésre jogosult vezető állású munkavállalót (Mt. 208. §), továbbá munkáltatói munkavédelmi feladatokat részben vagy egészben ellátó személyt (intézkedésre jogosult munkairányítót, illetve a munkáltatóval szervezett munkavégzésre irányuló jogviszonyban lévő munkavédelmi szakembert) kijelölni. A munkáltató számára rendszeres munkavédelmi szolgáltatást nyújtó szakemberek meghívottként vesznek részt a testület munkájában.

A testület rendes és póttagjainak megbízatása öt évre szól.

A testület elnöki tiszttét a munkavállalók, illetve a munkáltatók képviselői felváltva gyakorolják. A testület rendes és póttagjainak számában, a tagok megbízatásának megszűnése, valamint a visszahívás feltételeiben, elnöklési és működési rendjében, ügyrendjében, egyéb, a testület tevékenységével összefüggő eljárási kérdésekben a munkavállalók képviselői és a munkáltató állapotnak meg. A testület működésének feltételeit a munkáltató biztosítja. A testület az egészséget nem veszélyeztető és biztonságos munkavégzésre vonatkozó érdekegyeztető tevékenysége keretében:

- a) rendszeresen, de évente legalább egy alkalommal értékeli a munkahelyi munkavédelmi helyzet és tevékenység alakulását, és az ezzel összefüggő lehetséges intézkedéseket;

b) megvitatja a munkahelyi munkavédelmi programot, figyelemmel kíséri annak megvalósítását;

c) állást foglal a munkavédelmet érintő belső szabályok tervezetéről.

A testület működése nem érinti a munkavédelmi képviselő, a munkahelyi munkavédelmi bizottság jogállását, valamint a munkáltatónak a munkavédelmi követelmények megvalósításáért e törvényben meghatározott felelősségét.

A munkavállalónak, a munkavédelmi képviselőnek (bizottságnak) és a munkáltatónak az egészséget nem veszélyeztető és biztonságos munkavégzés érdekében együtt kell működniük, jogaikat és kötelezettségeiket rendeltetésüknek megfelelően kell gyakorolniuk, illetve teljesíteniük, így különösen a szükséges információt (tájékoztatást) a kellő időben egymás részére megadniuk.

A munkavédelmi képviselő jogosult meggyőződni a munkahelyeken az egészséget nem veszélyeztető és biztonságos munkavégzés követelményeinek érvényesüléséről, így különösen

- a munkahelyek, a munkaeszközök és egyéni védőeszközök biztonságos állapotáról;
- az egészség megóvására, illetőleg a munkabalesetek és foglalkozási megbetegedések megelőzésére tett intézkedések végrehajtásáról;
- a munkavállalóknak az egészséget nem veszélyeztető és biztonságos munkavégzésre történő felkészítéséről és felkészültségéről.

A munkavédelmi képviselő a meghatározott jogának gyakorlása keretében:

- a) működési területén a munkahelyekre munkaidőben beléphet, tájékozódhat az ott dolgozó munkavállalóktól;
- b) részt vehet a munkáltató azon döntései előkészítésében, amelyek hatással lehetnek a munkavállalók egészségére és biztonságára, ideértve a szakemberek előírt foglalkoztatására, a munkavédelmi oktatás megtervezésére és megszervezésére, az új munkahelyek létesítésére vonatkozó döntéseket is
- c) tájékoztatást kérhet a munkáltatótól minden kérdésben, amely érinti az egészséget nem veszélyeztető és biztonságos munkavégzést;
- d) véleményt nyilváníthat, kezdeményezheti a munkáltatónál a szükséges intézkedés megtételét;
- e) részt vehet a munkabalesetek kivizsgálásában, az arra jogosult kezdeményezésére közreműködhet a foglalkozási megbetegedés körülményeinek feltárásában;
- f) indokolt esetben a hatáskörrel rendelkező munkavédelmi hatósághoz fordulhat;
- g) a hatósági ellenőrzés során az ellenőrzést végző személlyel közölheti észrevételeit.

A munkavédelmi képviselő (bizottság) jogosult az egészséget nem veszélyeztető és biztonságos munkavégzéssel összefüggő kérdésekben a munkáltatóval történő előzetes megállapodás alapján szakértőt igénybe venni, továbbá ilyen kérdésekben megbeszélést folytatni a munkavédelmi hatósággal.

Amennyiben a munkáltató munkavédelmi szabályzatban határozza meg a követelmények megvalósításának módját, úgy e szabályzat kiadásához a munkavédelmi képviselő (bizottság) egyetértése szükséges.

A munkavédelmi képviselőnek (bizottságnak) kezdeményezésére a munkáltatónak intézkednie vagy 8 napon belül válaszolnia kell. Amennyiben a kezdeményezéssel a munkáltató nem ért egyet, álláspontjának indokait - kivéve az azonnali intézkedést követő esetben - írásban köteles közölni.

A munkavédelmi képviselő (bizottság) munkahelyi munkavédelmi program elkészítésére tehet javaslatot a munkáltató részére. Amennyiben a foglalkoztatáspolitikáért felelős miniszter

rendeletében meghatározott munkáltató ezzel nem ért egyet, a munkavédelmi képviselő (bizottság) az Mt.-ben szabályozott kollektív munkaügyi vitát kezdeményezhet.

A munkáltatónak biztosítania kell a feltételeket annak érdekében, hogy a munkavédelmi képviselő a jogait gyakorolhassa, így különösen

- a) a feladatai elvégzéséhez szükséges, átlagkeresettel fizetett munkaidő-kedvezményt, amely a munkavédelmi képviselő, a testület tagja esetében a havi munkaideje legalább tíz százaléka;
- b) a szükséges eszközöket, így különösen a működési, technikai, anyagi feltételeket, továbbá a vonatkozó szakmai előírásokat;
- c) egy választási ciklusban, a képviselő megválasztását követő egy éven belül legalább 16 órás képzésben, ezt követően évente legalább 8 órás továbbképzésben való részvétel lehetőségét.

A képzés költségei a munkáltatót terhelik, illetve a c) pont szerinti képzés csak rendes munkaidőben történhet, szükség szerint külső helyszínen is megtartható.

A munkavédelmi képviselőt (bizottságot) jogai gyakorlása miatt hátrány nem érheti.

A munkavédelmi képviselő (bizottság) a működése során tudomására jutott adatok, tények nyilvánosságra hozatala tekintetében az üzemi tanács tagjára (üzemi megbízottra) megállapított munkajogi szabályoknak megfelelően köteles eljárni.

Valamennyi munkavédelmi képviselő munkajogi védelmére az Mt. 273. § (1), (2) és (6) bekezdése szerinti szabályokat kell megfelelően alkalmazni azzal, hogy a közvetlen felsőbb szakszervezeti szervén a bizottságot, annak hiányában a munkavédelmi képviselő választás során létrejött választási bizottság tagjait kell érteni.

Biológiai kockázat

A munkahelyeken alapvető cél és feladat, hogy az egészség, a munkavégző képesség megőrizhető legyen. Ezért a munkahelyen garantálni kell az egészséget nem veszélyeztető és biztonságos körülményeket, meg kell valósítani, hogy a munkavégzésből származó megterhelés, a munkakörnyezetből származó kóroki tényezők ne károsítsák a munkavállaló egészségét, ne rontsák a munkavállaló munkavégző képességét. A munkavédelem megvalósításában az állam mellett közre kell működniük a munkáltatóknak és a munkavállalóknak is. A munkavédelemről szóló 1993. évi XCIII. törvény (Mvt.) alapján az egészséget nem veszélyeztető és biztonságos munkavégzés feltételeinek megteremtéséért a munkáltató a felelős.



A biológiai tényezők hatásának kitett munkavállalók védelme

A munkavédelemről szóló 1993. évi XCIII. Törvény és az azt módosító 1997. évi CIII. Törvény alapján kiadott 61/1999. (XII.1.) EüM. rendelet határozza meg a biológiai tényezők hatásának kitett munkavállalók védelmét.

A 61/1999. (XII.1.) EüM. rendelet értelmében minden olyan tevékenység esetében, amely feltehetően biológiai tényezők kockázatával jár, meg kell határozni a munkavállalókat, illetve munkát végző személyeket érő expozíció jellegét, időtartamát - és ha lehetséges- a mértékét.

A rendelet 1. számú mellékletében felsorolt foglalkozási tevékenységek alapján a szennyvíztisztító berendezések, járható szelvényű szennyvízelvezető művekben végzett munkák biológiai tényezők kockázatával jár.

A 61/1999.(XII.1.) EüM. rendelet 3.sz. melléklete sorolja fel azokat a biológiai tényezőket, melyekről ismeretes, hogy az embert képesek megfertőzni és megbetegíteni.

A szennyvíztisztító telepekre beérkező szennyvíz erősen fertőző, sokféle kórokozót tartalmaz. A gyakran előforduló típusok mellett azokat is figyelembe kell venni, amelyek nem a legjellemzőbbek egy szennyvízre, de nem zárhatók ki teljesen az esetleges jelenlétük.

Biológiai kóroki tényezők csoportba sorolása

A 61/1999. (XII.1.) EüM. Rendelet melléklete a biológiai tényezőket a fertőzés kockázatának szintjétől függően 4 csoportba sorolja.

- 1. csoport-** az a biológiai tényező, amely nem képes emberi megbetegedést okozni.
- 2. csoport-** az a biológiai tényező, amely képes emberi megbetegedést okozni, veszélyt jelent a munkavállalóra, de elterjedése emberi közösségben nem valószínű, az általa kiváltott betegség eredményesen kezelhető.
(Ebbe a csoportba tartoznak a szennyvízelvezetés, tisztítás munkahelyei)
- 3. csoport-** az a biológiai tényező, amely súlyos emberi megbetegedést okozhat, komoly veszélyt jelent a munkavállalóra, szétterjedése az emberi közösségben fennállhat, de eredményesen megelőzhető és kezelhető az általa kiváltott betegség.
- 4. csoport-** az a biológiai tényező, amely súlyos emberi megbetegedést okoz, komoly veszélyt jelent a munkavállaló számára, szétterjedésének nagy a kockázata, a megbetegedés nem előzhető meg és nem kezelhető hatásosan.

A kommunális szennyvizekkel a szennyvíziszapba emberre káros patogén kórokozók is bejuthatnak. Ez potenciális veszélyként jelentkezik a szennyvíziszap felhasználása során.

A szennyvíziszap nagy számban tartalmaz a bélflórából és a környezetből származó mikroorganizmusokat: vírusokat, baktériumokat, gombákat, protozoonokat, férgeket és azok lárváit, vagy petéit.

A szerves anyagok jelenlétében ezek az élőlények megfelelő életteret találnak a fennmaradáshoz, vagy a szaporodáshoz.

Fertőzést okozó biológiai ágensek felosztása:

Vírusok: szaporodásukhoz befogadó sejtre van szükség, a szervezetbe bekerülve sejten belül helyezkednek el.

Baktériumok: egysejtű, sejttaggal bíró élőlények, képesek önállóan létezni, osztódással szaporodni. Több fajuk toxintermelő.

Paraziták: élősködő szervezetek, geohelmintek petéi a külvilágban, megfelelő körülmények között hónapok múlva is fertőzőképesek, a biohelmintek már közvetlenül az emberbe jutva is megbetegedést okozhatnak.

Gombák: a természetben mindenhol előfordulnak, növekedésükhöz optimális hőmérsékletre van szükség. A több mint százezer gomba speciesből, mintegy kétszázat írtak le emberi megbetegedés okozójaként.

A fertőző ágensek különböző úton juthatnak be a szervezetbe:
belégzéssel – tüdőn át

lenyeléssel - az emésztőrendszeren keresztül
bőrön át - a kültakaró védőrétegének sérüléseinél.

A szennyvizek tisztítási technológiájában az exponált munkakörökben foglalkoztatott dolgozó munkavégzése teljes ideje alatt kontaktusba kerülhet a szennyezett, fertőzött szennyvízzel, szennyvíziszappal.

A szennyvíztisztítás során nem közvetlenül a biológiai tényezőkkel folyik a munkavégzés, de közvetve - a szennyvízzel történő érintkezéskor - kontaktusba kerülhet a munkát végző a biológiai tényezőkkel. Ez bekövetkezhet a technológia minden pontján, a csatornahálózaton, a szennyvíztisztításnál és az egyéb kapcsolódó tevékenységeknél (mosoda, laboratórium, műhely).

Vírusok: csak élő szervezetekben szaporodnak. Behatolnak az élő sejtbe, és kényszerítik a sejtet, hogy nagy számban reprodukálja őket. A fertőtlenítésnek jobban ellenállnak, mint a baktériumok.

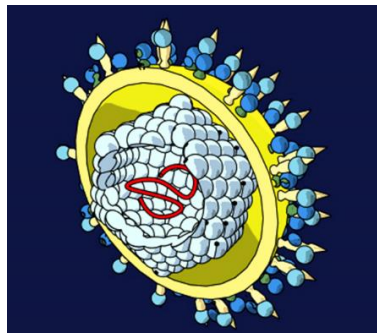

Baktériumok: mikroszkopikus méretű, általában egy sejtből álló szervezetek. Egyszerű osztódással szaporodnak. A baktériumok jelen vannak a szervezetünkben, és az egészséges élethez (pl. a jól működő bélflórához) szükségesek. A baktériumoknak nagy szerepük van a szennyvizek tisztításában, a szerves anyagok lebontásában. Baktériumok dolgoznak az eleven iszapban.

A szennyvizekbe beteg emberekből különböző kórokozó baktériumok is bekerülhetnek.

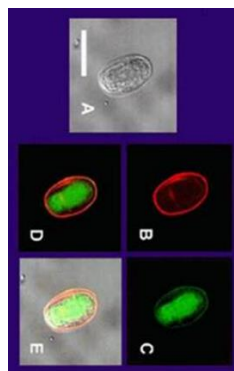

Protozoák (egysejtűek)

- Amőbák: *Entamoeba histolytica* —hasmenés, 40000-100000 ember hal meg évente
- Kinetoplasztidák: *Trypanosoma brucei* – álom kór (szennyvízzel nem terjed)
- Sporozoa: *Cryptosporidium*ok- cryptosporiozis
- Flagellata: *Leishmania* sp. Máj és csontvelő elváltozások, láz fekélyek

- Giardia: *Giardia lamblia* - giardiózis - bélben élősök, patakvízből ne igyunk, zöldek széklet

Férgek: a bélférgek az emberekben élősök. Tojásaik a széklettel távoznak. Az emésztőrendszerbe kerülve újabb fertőzést okoznak.

Ahhoz, hogy fertőző betegség alakuljon ki, három feltételnek kell teljesülnie:

- A fertőző ágens jelenléte (fertőző forrás)
- A megfelelő koncentráció a fertőző ágensből, és mechanizmus (terjedési mód)
- A megfelelő körülmények a fertőzés illetve a betegség kialakulásához. (fogékony szervezet)

Népegészségügyi szempontból a szennyvíz és szennyvíziszap elhelyezés következtében az első feltétel a tisztítás nélküli szennyvizek illetve a szennyvíziszapok esetén szinte mindig fennáll.

A második feltétel a kezelés illetve a kihelyezés függvényében jelentősen módosulhat és viszonylag kicsi annak az esélye, hogy a szennyvíz- és szennyvíziszap kihelyezés következtében betegség lép fel.

A megbetegedést okozó mikroorganizmusok fertőző dózisa minden patogén, és minden gazda (fertőzött) esetében eltérő.

A leggyakoribb patogének:

Salmonella sp.	Salmonellosis, hastifusz
Shigella sp.	Dizentéria (vérhas)
Yersinia sp.	Akut gastroenteritis (hasmenés, hasi fájdalom)
Vibrio cholerae	kolera
Campylobacter jejuni	Gastroenteritis
Escherichia coli	Gastroenteritis
Hepatitis A vírus	Fertőző májgyulladás
Poliovírusok	Polimielitis (járványos gyermekbénulás)
Coxsackievírusok	Meningitis, pneumonia, láz, nátha
Echovírusok	Meningitis, paralysis, láz, nátha, hasmenés
Reovírus	Légúti fertőződés, gastroenteritis
Calicivírusok	Epidémikus gastroenteritis
Cryptosporidium parvum	Gastroenteritis
Entamoeba histolítica	Akut enteritis
Giardia lamblia	Giardiasis (hasmenés hasgörcs, súlyvesztés)

Biológiai tényezők előfordulása a szennyvíztisztítás során:

A szennyvíztisztítási tevékenység nem kapcsolódik közvetlenül a biológiai tényezők használatához, de közvetve kockázatot jelent a munkavállalókra az egész technológia során.

A telepekre érkező szennyvíz - csatornahálózaton, szippantó kocsival- erősen fertőző, nagy számban tartalmaz kórokozókat.

A munkafolyamat valamennyi fázisában
szippantott szennyvíz leürítés,
rácscsemét kezelés,
előülepítés,
biológiai tisztítás,
utóülepítés,

iszaprothasztás,
iszapvíztelenítés
 -iszapcentrifugálás,
 -iszappréselés,
iszapszállítás,
szennyvízminta vétel, vizsgálás,
csatorna tisztítás,
hibaelhárítás,
valamint a szennyvíztisztításhoz közvetetten kapcsolódó:
 - a szennyvizsgálat,
 - szennyvízmintázás
 - takarítás

megfelelő védelem hiányában közvetlen kontaktusba kerülhet a munkavállaló a kórokozókat tartalmazó szennyvízzel (cseppkiszóródás, lenyelés, bőrérrintkezés).

HOL ÉS MILYEN KOCKÁZATOK JELENTHETNEK VESZÉLYT A SZENNYVÍZISZAPPAL DOLGOZÓKRA?



A szennyvíziszap víztelenítő gépi berendezések működése során a levegőbe szennyvíz cseppek, szennyvízpermet (aerosol képződés) kerülhet.

Közvetlen hatás: a szennyvíz permetet a dolgozó belélegzi, közvetlenül a test felszínére, ruhára csapódik le.

Közvetett hatás: a kiülepedett szennyvíz részecskék a műtárgyak környezetében a berendezésekre, használati tárgyakra, talajfelszínre, növényzetre rakódnak.

A patogének túlélése 1-2 naptól 1 évig is terjedhet, néhány féregpete túlélése a talajban 6-7 év is lehet.

A munkavállaló a szennyvízzel, szennyvíziszappal közvetlenül is kontaktusba kerülhet:

- a szennyvíztisztító műtárgyak üzemének ellenőrzései,
- a meghibásodott gépi berendezések javításakor,
- a szennyvíztisztítás egyes fázisaiban szükséges kézi munkavégzés következtében

A fertőző megbetegedések megelőzését, ill. fertőzés esetén a szükséges eljárásokat az alábbi két rendelet szabályozza:

A biológiai tényezők hatásának kitett munkavállalók egészségének védelméről szóló 61/1999. (XII. 1.) EüM. rendelet

A fertőző betegségek és a járványok megelőzése érdekében szükséges járványügyi intézkedésekről 18/1998. (VI. 3.) NM rendelet

Ezen kívül természetesen be kell tartani a hatályos munkavédelmi és munkaegészségügyi jogszabályokat

Higiénés és egyéni védelem

A munkáltató minden olyan biológiai tényezőkkel kapcsolatos tevékenységnél, amely kockázatot jelent a munkavállaló biztonságára és egészségére, köteles

- biztosítani, hogy a munkavállaló ne étkezzon, ne igyon és ne dohányozzon a munkahelyen, illetve olyan helyiségben, ahol a biológiai tényezők kockázatával kell számolni,
- a munkavállaló számára megfelelő védőruházatot biztosítani,
- a munkavállaló rendelkezésére bocsátani megfelelő mosdót és illemhelyet, továbbá biztosítani a szemöblítés és - amennyiben ez szükséges - a bőrfertőtlenítés lehetőségét,
- gondoskodni arról, hogy a munkavállaló a szükséges védőeszközöket az e célra kijelölt és megfelelő jelöléssel ellátott helyen megfelelően tárolja, ellenőrizze, továbbá lehetőség szerint használat előtt is, de használat után - amennyiben az szükséges, illetve lehetséges - minden alkalommal megtisztítsa azokat, valamint az ismételten fel nem használható védőeszközt veszélyes hulladékként kezelje,
- megtiltani a meghibásodott védőeszköz használatát,



A munkáltatónak gondoskodnia kell arról, hogy

- a) a munkavállaló azokat a védőeszközöket, amelyek biológiai tényezőkkel szennyeződhetnek, a munkaterület elhagyásakor vegye le, és a b) pont szerinti intézkedések megtörténteig a többi ruhától elkülönítve tárolja,
- b) az a) pont szerinti védőeszközök fertőtlenítése, megtisztítása vagy szükség szerinti megsemmisítése megtörténjen.

Ezek végrehajtására tett intézkedések költségei a munkavállalót nem terhelhetik.

A munkáltató gondoskodik arról, hogy a munkavállaló, illetve a munkavédelmi képviselő - elsősorban tájékoztatás és oktatás formájában - elégséges és megfelelő képzést kapjon

- a) az egészséget fenyegető kockázatokról,

- b) az expozíció megelőzését szolgáló intézkedésekről,
- c) a higiénére vonatkozó előírásokról,
- d) az egyéni védőeszköz viseléséről és használatáról,
- e) az előre nem látható veszélyhelyzetekben teendő intézkedésekről, illetve a veszélyhelyzetek megelőzéséről.

Képzésben kell részesíteni a munkavállalót, illetve képviselőit

- a) a munkavállaló biológiai tényezőkkel való tevékenységének megkezdésekor,
- b) új kockázatok megjelenésekor vagy a kockázatok megváltozásakor, továbbá
- c) a rendkívüli eseményeket követően.



Higiéniai rendszerszabályok

- Kerülni kell minden direkt érintkezést a szennyvízzel (védőruha, védőfelszerelés) !
- Kezet és arcot kell mosni minden étkezési, kávé, cigarettaszünet, stb. előtt
- WC használat előtt és után is kezet kell mosni
- A szennyes ruhát le kell cserélni mielőtt az étkező helyiségbe megy, valamint a munkavégzés befejezése után

A feltételeket a munkáltatónak meg kell teremtenie:

- Fekete-fehér öltöző,
- Munkaruhák mosására, fertőtlenítésre és szárítására szolgáló berendezés és helyiség
- Kézmosós, zuhanyzó, WC, étkező, pihenő helyiség
- Speciális szabályok kidolgozása kis telepekre, külső munkavégzésre
- Fertőtlenítőszeres folyamatos használata

Ne feledjük el, a kommunális hulladék, a szennyvíz, különösen a még kezeletlen és erősen fertőzőképes szennyvíz, sokféle biológiai tényezőt tartalmaz, a szennyvíztisztítási, hulladék-elhelyezési technológia valamennyi fázisában és a kapcsolódó egyéb jellegű munkafolyamatokban.

A biológiai kóroki tényezők általi megbetegedési kockázat csökkenthető:

- a technológia szigorú betartásával,
- biztonságos műszaki védelemmel,
- a hatékony ellenőrzésekkel (munkavédelem, közegészségügy)
- a megfelelő védőeszközök használatával,
- a személyi higiéné, és fertőtlenítőszeres precíz alkalmazásával
- a veszélyforrások abszolút ismeretével,
- a rendszeres foglalkozás-egészségügyi vizsgálatok elvégzésével,
- az aktív immunizálással (védőoltás)

„A munkahely a második otthonunk”

Ne feledjük, életünk meghatározó részét a munkahelyen töltjük. Természetes az az igény, hogy ez az idő kulturált környezetben, az egészséget nem veszélyeztető és biztonságos körülmények között teljen el.

A biztonságos munkahelyek minimális munkavédelmi követelményei

Az egészséges és biztonságos munkahelyek kialakításának legfontosabb előírásait a 3/2002. (II. 8.) SzCsM – EüM együttes rendelet és a 24/2007. (VII. 3.) KvVM rendelet (a Vízügyi Biztonsági Szabályzat) tartalmazza.

A munkáltató köteles gondoskodni arról, hogy az irányítása alá tartozó valamennyi területen a munkahelyek kialakítása és üzemeltetése feleljen meg az egészséges és biztonságos munkavégzésre, továbbá a munkavédelemre vonatkozó egyéb szabályoknak, a tudományos, technikai színvonal mellett elvárható követelményeknek.

A munkáltató az Mvt. 21. § (2) bekezdésében megjelölt munkavédelmi szempontú előzetes vizsgálatok során a létesítmény, a munkahely és a technológia esetében munkabiztonsági és munkaegészségügyi szempontból egyaránt köteles azonosítani a várható veszélyeket (veszélyforrásokat, veszélyhelyzeteket), valamint a veszélyeztetettek körét. Köteles felbecsülni a veszély jellege (baleset, egészségkárosodás) szerint a veszélyeztetettség mértékét. Meg kell határozni a védekezés leghatékonyabb módját, a műszaki és egyéni védelem módozatait, illetve az alkalmazandó szervezési és egészségügyi megelőzési intézkedéseket.

A munkáltató kötelessége, hogy

- a munkahelynek minősülő épületek, építmények a használatuk jellegének megfelelő szerkezetűek és szilárdságúak legyenek.
- olyan villamos berendezéseket alkalmazzon, amelyek nem okoznak tűz- vagy robbanásveszélyt.
- a munkavállalók és a munkavégzés hatókörében tartózkodók védve legyenek a közvetlen vagy közvetett érintés okozta villamos baleseti veszéllyel szemben.
- az anyagok és a védőberendezések a feszültségre, a munkavégzési körülményekre és a villamos berendezéseket használó munkavállalók szakképzettségére figyelemmel kerüljenek megválasztásra.
- A munkaeszköz, a munkahely (munkakörnyezet) és a munkavállaló közötti kapcsolatrendszer kialakítása során az ergonómia és az ergonómiai szempontok munkaegészségügyi értelmezésével kapcsolatban a vonatkozó jogszabályban foglaltak figyelembevételével kell eljárni.

A munkáltató köteles biztosítani, hogy a munkahelyeket, a munkaeszközöket, illetve a felszereléseket és berendezéseket a higiénés követelményeknek megfelelően rendszeresen takarítsák és tisztítsák.

Ennek keretében többek között gondoskodnia kell:

- a) a rovarok és rágcsálók szükség szerinti irtásáról;
- b) a zárt téri munkahelyek rendszeres, a használatnak megfelelő gyakoriságban történő takarításáról,
- c) a munkahely, a munkaeszközök, a felszerelések és a berendezések rendszeres és folyamatos műszaki karbantartásáról, a munkavállalók biztonságára vagy egészségére veszélyt jelenthető hibák lehető legrövidebb időn belüli elhárításáról;
- d) a veszélyek elhárítására, illetve jelzésére szolgáló biztonsági berendezések, eszközök rendszeres karbantartásáról, működésének ellenőrzéséről;
- e) a mentés, illetve a menekülés céljára szolgáló eszközök könnyen hozzáférhető helyen és üzemképes állapotban tartásáról;
- f) arról, hogy a munkavállalók, illetve munkavédelmi képviselőik előzetes tájékoztatást kapjanak a munkahelyre vonatkozó valamennyi tervezett munkavédelmi intézkedésről;
- g) arról, hogy a munkavállalókkal, illetve a munkavédelmi érdekképviselőkkel a munkavállalók egészségére és biztonságára kiható döntések előkészítése során tanácskozzanak;

Menekülési utak és vészkijáratok:

- 1) A menekülési utakat és a vészkijáratokat szabadon kell hagyni, azoknak a lehető legrövidebb úton a szabadba vagy valamely biztonságos területre kell vezetniük.
- 2) A vészkijáratok és a hozzájuk vezető útvonalak számát, méretét, illetve kialakításukat a munkahelyek igénybevételétől, felszereltségétől és méreteitől függően, az ott tartózkodó személyek legnagyobb létszámából kiindulva kell megtervezni.
- 3) Csak kifelé, a menekülés irányába nyitható vészkijáratok alkalmazhatók.
- 4) Toló- vagy forgóajtó vészkijárat céljára nem alkalmazható.
- 5) A vészkijáratok útvonalakat és kijáratokat a vonatkozó jogszabályban meghatározott módon kell jelzésekkel ellátni.
- 6) A vészkijáratok ajtókat nem szabad kulcsra zárni.
- 7) A vészkijáratok útvonalakat és ajtókat olyan vészvilágítással kell ellátni, amely áramkimaradás esetén is működőképes és a szükséges megvilágítást biztosítja.

A helyiségek, terek hőmérséklete:

- 1) A munkaterületeket befogadó helyiségek hőmérsékletének a munkavégzés teljes időtartama alatt, az emberi szervezet számára megfelelőnek kell lennie, figyelembe véve a munka jellegét és az ott dolgozó munkavállalók fizikai megterhelését.
- 2) A pihenőhelyeken, a különféle szolgálati feladatokat ellátó személyzet helyiségeiben, az egészségügyi létesítményekben, az étkezdékben és az elsősegélyhelyeken biztosítani kell az ilyen helyiségek rendeltetésének megfelelő hőmérsékletet.

- 3) A fűtőtestek megválasztásánál és elhelyezésénél gondoskodni kell arról, hogy azok ne idézhessék elő a munkahelyi légtér szennyezését, illetve a munkavállalók túlzott felmelegedését vagy lehűlését.
- 4) A klímakörnyezet kedvezőtlen hatásainak megelőzése céljából munkaszervezési intézkedéseket kell tenni. Óránként legalább 5, de legfeljebb 10 perces pihenőidőt kell közbeiktatni, ha a munkahelyi klíma zárttéri munkahelyen a 24 °C (K) EH értéket meghaladja, valamint a hidegnek minősülő munkahelyeken.
- 5) A munkahely hidegnek minősül, ha a várható napi középhőmérséklet a munkaidő 50%-nál hosszabb időtartamban, szabadtéri munkahelyen a +4 °C-ot, illetve zárttéri munkahelyen a +10 °C-ot nem éri el.
- 6) Ha a munkahelyi klíma zárttéri és szabadtéri munkahelyen a 24 °C (K) EH értéket meghaladja, a munkavállalók részére igény szerint, de legalább félóránként védőitalt kell biztosítani. A folyadékvesztéséget általában 14-16 °C hőmérsékletű ivóvízzel kell pótolni.
- 7) A hidegnek minősülő munkahelyen a munkavállalók részére +50 °C hőmérsékletű teát kell kiszolgáltatni. A tea ízesítéséhez cukrot, illetve édesítőszerrel kell biztosítani.

A helyiségek természetes és mesterséges megvilágítása:

- 1) Lehetőség szerint biztosítani kell a munkahelyeken az egészséges és biztonságos munkavégzéshez elegendő természetes fényt, továbbá a munkavégzés jellegéhez és körülményeihez igazodó mesterséges megvilágítást.
- 2) Az olyan munkahelyeken, ahol a mesterséges világítás váratlan megszűnése veszélyeztetheti a munkavállalókat, automatikusan működésbe lépő, megfelelő erősségű biztonsági világítást kell biztosítani.

Öltözőhelyiségek:

A munkavállalók részére megfelelő öltözőt kell biztosítani, ha a munkavégzéshez külön munkaruhát, védőruhát kell viselniük és - egészségügyi okok miatt vagy a munkavállalók korára, nemére tekintettel - nem várható el tőlük, hogy máshol öltözzenek át. Amennyiben nincs szükség kiépített öltözőre, akkor valamennyi munkavállaló részére biztosítani kell olyan zárható helyet, ahol a munkahelyen nem viselt ruháit tarthatja.

Az öltöző alapterületét úgy kell kialakítani, hogy az ott öltöző munkavállalók egymást ne akadályozzák. Öltözőszekrényenként min. 0,5 m²-nyi alapterületet kell biztosítani. Az öltöző minimális alapterülete 6 m².

Az öltözőket a nők és a férfiak részére el kell választani, illetve elkülönített használatukat biztosítani kell. Megfelelő szervezési intézkedések kialakításával és megtartásával tíz főt meg nem haladó munkavállalói létszámnál egy időben nem használható női-férfi közös öltözőt lehet kialakítani.

Zárt munkahelyek szellőztetése:

- 1) Zárt munkahelyeken biztosítani kell az elegendő mennyiségű és minőségű, egészséget nem károsító levegőt.

- 2) Mesterséges szellőztetés esetén a szellőztetés módjának, jellegének, mértékének meghatározásakor figyelembe kell venni a helyiségben munkát végzők számát, a munkavállalók fizikai megterhelését, a tevékenység, technológia jellegét, a légszennyezettség mértékét, illetve az időegység alatt felszabaduló szennyezőanyag tömegét és a helyiség légtérfogatát.

Tűzjelzés és tűzoltás:

Az épületek méretétől és használatától, a bennük lévő berendezésektől, felszereléstől, az ott lévő anyagok fizikai és vegyi tulajdonságaitól, valamint az ott tartózkodó személyek lehetséges legnagyobb számától függően a munkahelyeket tűz oltására alkalmas készülékkel, illetve külön jogszabályok szerint tűzérzékelő, jelző- és riasztóberendezéssel, rendszerrel kell ellátni.

Munkahelyi hulladékkezelés:

- 1) A termelési (nem veszélyes) és települési (kommunális) szilárd hulladékot (szemetet) a munkahelyen elkülönítve kell gyűjteni és tárolni.
- 2) A gyűjtőtartályokat a munkahelyről az erre a célra kijelölt tárolóhelyre naponta be kell gyűjteni, és onnan rendszeresen, de legalább hetente kétszer el kell szállítani.
- 3) A tárolóhelyen a hulladék nem szennyezheti a környezetet. A tárolóhely legyen tisztán tartható, rendelkezzen vízvételi és szennyvízkiöntő lehetőséggel, illetve szállító járművel történő megközelítési lehetőséggel.

A helyiségek padlózata, falai, mennyezete és tetőzete

- 1) A munkahelyeken csak rögzített és szilárd, csúszást gátló padlózat alkalmazható, amelyen nem lehetnek veszélyes kiemelkedések, mélyedések vagy lejtők.
- 2) A helyiségeket megfelelő hőszigeteléssel kell ellátni a munkavégzés és a munkáltató tevékenysége jellegének figyelembevételével.

Ablakok és tetőablakok:

Az ablakokat és szellőzőket úgy kell kialakítani, hogy azokat a munkavállalók biztonságos módon tudják nyitni, zárni, illetve szükség szerint beállítani, vagy akaratlan elmozdulás ellen biztosítani. Azok kinyitott állapotban sem jelenthetnek veszélyt az ott dolgozókra.

Ajtók és kapuk:

- 1) Az ajtók és kapuk elhelyezését, számát és méretét, valamint a készítésükhöz felhasznált anyagokat a helyiségek és terek jellege, használata alapján kell meghatározni.
- 2) Az átlátszó ajtókat szemmagasságban, jól láthatóan jelezni kell.
- 3) A lengőajtókat és a kapukat átlátszó anyagból kell készíteni, vagy azokat szemmagasságban átlátszó betétrel kell ellátni.
- 4) A vészkijáratú útvonalakban elhelyezkedő ajtókat jelölésekkel kell ellátni. Biztosítani kell, hogy ezek az ajtók belülről, külön segítség nélkül, bármikor nyithatóak legyenek.

Közlekedési útvonalak:

A közlekedési útvonalakat, beleértve a szabadtéri munkahelyeket, a lépcsőket, a rögzített létrákat és a rakodófülkéket vagy rámpákat (rakodókat) úgy kell elhelyezni és méretezni, hogy a gyalogosok és a járművek részére könnyű, biztonságos és megfelelő hozzáférést tegyenek lehetővé úgy, hogy az ilyen közlekedési útvonalak közelében dolgozó munkavállalók ne kerülhessenek veszélyes helyzetbe.

Mozgólépcsők és mozgójárdák:

A mozgólépcsőket és mozgójárdákat úgy kell kialakítani, hogy az azokra való fel- és lelépés, illetve használatuk biztonságos legyen. A fel- és lelépőhelyeken elegendő helyet kell biztosítani arra, hogy szükség esetén egyszerre több személy is ott tartózkodhasson.

Rakodók (rámpák):

A rakodóknak meg kell felelniük a rajtuk mozgatandó teher méretének, a szállító-, illetve rakodógép biztonságos mozgásához szükséges helyigénynek.

Helyiségek mérete és légtere, a szabad mozgás biztosítása a munkahelyeken:

- 1)
- 2) A helyiségeknek elegendő padlófelülettel, belmagassággal és légtérrel kell rendelkezniük ahhoz, hogy a munkavállalók a munkát egészségük, biztonságuk vagy kényelmük veszélyeztetése nélkül végezhessék.
- 3) Valamennyi munkavállalónak a munkahelyén történő mozgásához legalább 2 m² szabad területet, a munkavégzéshez amennyiben a munkát részben vagy teljes egészében ülve is lehet végezni megfelelő ülőhelyet kell biztosítani.

Pihenőhelyek:

A munkavállalók részére tiszta levegőjű, kellő megvilágítású, szükség esetén fűthető, továbbá könnyen - meleg munkahelyek esetén zárt folyosón keresztül - elérhető pihenőhelyiséget kell biztosítani, ha 10 főnél több munkavállalót alkalmaznak.

Ezt az előírást nem kell alkalmazni akkor, amikor a munkavállalókat irodákban vagy azokhoz hasonló olyan munkahelyeken alkalmazzák, ahol a szünetek alatt ezzel egyenértékű pihenési lehetőség biztosítható.

A pihenőhelyiség alapterületének legalább 6 m² nek kell lennie, ott tartózkodó több személy esetén is legalább 1 m²/fő álljon rendelkezésre.

A pihenőhelyiséget könnyen tisztítható asztallal, háttámlával ellátott székekkel, ruhafogással, szeméttartóval, továbbá igény szerint az ételek felmelegítésére, tárolására alkalmas berendezéssel kell ellátni. Biztosítani kell az étkezés előtti hideg-meleg vizes kézmosás és kézszáritás lehetőségét.

Terhes nők és szoptató anyák

A terhes nők és a szoptató anyák részére biztosítani kell, hogy a munkaszünetekben - ha ez egészségügyi okokból szükséges, akkor a munkaidő alatt is - megfelelően kialakított, fekvőhelyel ellátott helyiségben pihenhessenek.

Tisztálkodó- és mellékhelyiségek:

A munkavállalók részére elegendő és megfelelő zuhanyozót kell biztosítani, ha a munka jellege vagy egyéb egészségügyi ok ezt szükségessé teszi.

A férfiak és a nők részére külön zuhanyozókat vagy a zuhanyozók elkülönített használatát kell biztosítani.

A munkavállalók részére a munkahelyek, pihenőhelyiségek, öltözők, illetve a zuhanyozóval és mosdókkal ellátott helyiségek közelében elkülönített mellékhelyiségeket kell biztosítani, elegendő számú WC-vel és kézmosóval.

A férfiak és a nők részére külön mellékhelyiségről vagy a mellékhelyiségek elkülönített használatáról kell gondoskodni.

Elsősegélyhelyek:

Minden munkahelyen és műszakban a tevékenység és a munkafolyamatok veszélyességétől, illetve az ott dolgozók számától függően kialakított elsősegélynyújtó felszerelést vagy mentődobozt és a munkavállalók közül kiképzett, elsősegélynyújtásra kijelölt személy jelenlétét kell biztosítani.

Megváltozott munkaképességű (fogyatékos) munkavállalók munkahelyei:

Azokon a munkahelyeken, ahol megváltozott munkaképességű (fogyatékos) munkavállalókat kívánnak foglalkoztatni, az ajtókat, az átjárókat, a szintbeli különbségeket áthidalókat, a lépcsőket, a zuhanyozókat, a mosdókat és a munkahellyel összefüggő berendezéseket a testi adottságaiknak megfelelően, illetve megváltozott munkaképességükre figyelemmel kell kialakítani vagy szükség esetén átalakítani.

Ivóvízellátás a munkahelyen:

A munkáltató köteles gondoskodni ivóvízcsap, illetve ivókút felszereléséről, valamint az ivóvizet szolgáltató berendezés tisztán tartásáról és megfelelő karbantartásáról.

Vízvezetékes ivóvíz hiányában ivóvízről ivóvíztartály felszerelésével vagy egyéb módon kell gondoskodni.

Munkahelyi zaj- és rezgések elleni védelem:

Annak érdekében, hogy a zaj- és rezgésterhelés a megengedett értéket ne haladja meg, a munkaeszköz típusának kiválasztásánál figyelembe kell venni az annak használata során keletkező zaj és rezgés mértékét.

Szabadtéri munkahelyek:

Azokat a szabadtéri munkahelyeket, közlekedési útvonalakat és egyéb területeket vagy berendezéseket, amelyeket a munkavállalók tevékenységük során elfoglalnak vagy használnak, úgy kell kialakítani, hogy közelükben a gyalogosok és a járművel haladók biztonságosan közlekedhessenek.

Közúton és közút melletti munkáknál az ott dolgozó munkavállalókat feltűnő, élénk színű mellénnyel kell ellátni, amely fényvisszaverő csíkkal készül.

Szabadtéri munkahelyen történő munkavégzés esetén biztosítani kell, hogy a munkavállalók:

- a) védve legyenek az időjárás káros következményei és a biológiai kóroki tényezők ellen, a lehulló tárgyaktól, a zaj, gáz, gőz vagy por ártalmas hatásaitól;
- b) veszély esetén gyorsan el tudják hagyni a munkavégzés helyét, vagy gyorsan segítséget kaphassanak;
- c) az elcsúszás, elesés veszélyétől védve legyenek.

Vízminőség-vizsgáló laboratórium:

A vízminőség-vizsgáló laboratóriumban a szennyvíziszap, illetve egyéb biológiai kockázattal járó vizsgálatot végző munkavállalók részére a biológiai kockázat miatt veszélyeztetett helyiségekre vonatkozó előírásokat figyelembe kell venni.

Elkülönített fekete és fehér öltözöt, valamint fürdőzuhanyozót (hideg-meleg víz), valamint WC-t kell létesíteni.

A laboratóriumi munkavállalók a biológiai kockázattal járó munkához használt ruházatban más helyiségbe nem léphetnek be.

Élelmet és innivalót a laboratóriumban nem tárolhatnak, és nem fogyaszthatnak. Étkezéshez külön helyiséget kell biztosítani.

Az a munkavállaló, aki szeszes italt fogyasztott, kezén sérülés van, akit alkoholelvonás miatt kezelnek vagy ideggondozási kezelés alatt áll, a munkában nem vehet részt. A várandós kismamák munkavégzését a kockázatértékelésben szabályozni kell.

Szennyvíztisztítás:

A munkáltatónak a szennyvízzel vagy azzal szennyezett anyagokkal, eszközökkel foglalkozó munkavállalók részére a műszak létszámához igazodó szociális létesítményeket, azok rendszeres tisztítását, fertőtlenítését, illetve a személyi higiénés tisztálkodás feltételeit biztosítani kell:

- a) fekete-fehér öltözöt,
- b) fürdő-zuhanyozót és WC-t,
- c) étkezőt és tartózkodó helyiséget,
- d) tisztálkodó- és fertőtlenítőszerket, törülközőt,
- e) védőeszköz, -felszerelés ellátást a munka jellegének megfelelően a szükséges mennyiségben, minőségtanúsítással rendelkező eszköz biztosításával.

A feltételek megteremtése (felszerelt helyiségek, első beszerzések) az új létesítményekhez kapcsolódó szennyvíztisztító telepi beruházó feladata.

A képernyő előtti munkavégzés minimális egészségügyi és biztonsági követelményeiről

A munkavédelemről szóló 1993. évi XCIII. törvény 54.§ és az 50/1999. (XI. 3.) EüM rendelet, meghatározzák a képernyő előtti munka végzés minimális egészségügyi és biztonsági követelményeit. A rendelet két részre tagolódik, az első a munkahelyek műszaki követelményei, az egészséget nem veszélyeztető biztonságos munkavégzés feltételeinek biztosítása. A második a látászervi elváltozásokat okozó, és éles látást biztosító egészségügyi követelmények.

A rendelet meghatározza, milyen képernyős eszközök használatára nem vonatkozik a hatálya.

- a) a járművek vagy munkagépek vezető-, illetve kezelőfülkéi,
- b) a szállítóeszközökön lévő számítógépes rendszerek,
- c) az elsősorban közhasználatra szánt számítógépes rendszerek,
- d) hordozható rendszerek, amelyeket a munkahelyen nem tartósan használnak, ide kell sorolni a PDA rendszerű hordozható adatrögzítő eszközök is,



e) számológépek, pénztárgépek és olyan egyéb készülékek, amelyek – azok közvetlen használatát biztosító – kisméretű, adatokat vagy mérési eredményeket mutató képernyővel vannak ellátva, továbbá

f) az „ablakos írógépek” elnevezésű, hagyományos típusú elektromos, elektronikus írógépek.

Viszont e rendelet hatálya kiterjed minden olyan munkavállalóra, aki szervezett munkavégzés keretében foglalkoztatott, aki napi munkaidejéből legalább 4 órán keresztül rendszeresen képernyős eszközt használ, továbbá, az ilyen munkavállalót foglalkoztató minden munkáltatóra.

Képernyős munkakör: olyan munkakör, amely a munkavállaló napi munkaidejéből legalább négy órában képernyős munkahelyen képernyős eszköz használatát igényli, ideértve a képernyő figyelésével végzett munkát is.

Képernyős munkahely: olyan munkaeszközök együttese, amelyhez a képernyős eszközön kívül csatlakozhat adatbeviteli eszköz (billentyűzet, scanner, kamera, egyéb adatbeviteli

eszköz), egyéb perifériák (mutatóeszköz, nyomtató, plotter, lemezegység, modem stb.), esetleges tartozékok, ember-gép kapcsolatot meghatározó szoftver, irattartó, munkaszék, munkaasztal vagy munkafelület, telefon, valamint a közvetlen munkakörnyezet.

A képernyős munkahelyek kialakításakor célszerű ergonómiai szakember véleményét ki kérni. Néhány fontos dolog, amely az egészséget nem veszélyeztető biztonságos munkavégzés feltételeit biztosítja.

A képernyős munkahely kialakításának minimális követelményei:

A képernyős berendezést úgy kell kialakítani, üzembe helyezni, illetve üzemben tartani, hogy rendeltetésszerű használat esetén ne jelentsen egészségi kockázatot vagy balesetveszélyt a munkavállalók számára.

Képernyő:

A képernyőn megjelenő jelek jól definiáltak és világos formájúak, megfelelő méretűek legyenek, a jelek és a sorok közötti megfelelő térközzel. A képernyőn megjelenő kép legyen stabil, villódzásnak vagy az instabilitás más formájának nem szabad előfordulnia. A fényesség, illetve a jelek és a háttér közötti kontraszt legyen a használó által könnyen állítható és a környezeti feltételekhez könnyen hozzáigazítható. A képernyő legyen mentes olyan tükröződéstől és fényvisszaverődéstől, amely a használónak kényelmetlenséget, látási nehézséget okozhat.

Billentyűzet:

A billentyűzet legyen dönthető és a monitortól különálló annak érdekében, hogy a használó kényelmes munkatesttartást vehessen fel, karja és keze ne fáradjon el. A billentyűzet előtt legyen elég hely ahhoz, hogy a számítógép-kezelő kezét és csuklóját megtámaszthassa. A billentyűzet felszíne legyen fénytelen, a fényvisszaverődés elkerülése érdekében. A billentyűkön lévő jelek egymástól könnyen megkülönböztethetőek és a munkahelyzetből jól olvashatóak legyenek. a billentyűzet nyelvezete minden munkavállaló számára. az általa beszélt nyelvezetnek felelje meg.

Munkaasztal vagy munkafelület:

A munkaasztal vagy munkafelület legyen olyan nem fényvisszaverő felületű és nagyságú, hogy biztosítsa a monitor, a billentyűzet, az iratok és a csatlakozó eszközök rugalmas elrendezését. A laptartó legyen állítható, és a használó számára kényelmes olvashatóságot biztosító helyzetben rögzíthető.

Munkaszék:

A munkaszék legyen stabil, továbbá biztosítsa a használó könnyű, szabad mozgását és kényelmes testhelyzetét. A szék magassága legyen könnyen állítható. A szék támlája legyen magasságában állítható és dönthető. Igény esetén lábtámaszt vagy saroktámaszt, illetve kartámaszt kell biztosítani.

Környezet:

Térkövetelmények:

A munkahelyet úgy kell megtervezni és méretezni, hogy a használónak legyen elegendő tere testhelyzete és mozgásai változtatásához.

Megvilágítás:

Az általános, illetve helyi világítás (munkalámpa) biztosítson kielégítő megvilágítást és megfelelő kontrasztot a képernyő és a háttérkörnyezet között, tekintetbe véve a munka jellegét és a használó látási követelményeit. A képernyőre és más munkaeszközökre vetődő, zavaró tükröződést és fényvisszaverődést oly módon kell megelőzni, hogy a képernyős munkahely telepítésekor a munkaterem és a munkahely megtervezését összehangolják a mesterséges fényforrások elhelyezésével és műszaki jellemzőivel.

Tükröződés és fényvisszaverődés:

A képernyős munkahelyeket úgy kell megtervezni, hogy a fényforrások (ablakok és más nyílások, átlátszó vagy áttetsző falak), világosra festett berendezési tárgyak vagy falak ne okozzanak közvetlen fényvisszaverődést, és amennyire csak lehetséges, ne idézzenek elő tükröződést a képernyőn. Az ablakokat igazítható takaróeszközök megfelelő rendszerével kell ellátni, hogy a képernyős munkahelyre eső nappali megvilágítást csökkenteni lehessen.

Zaj:

A munkahelyhez tartozó berendezések okozta zajt figyelembe kell venni a munkahely berendezésekor, különös tekintettel arra, hogy ne zavarja a figyelmet és a beszédmegértést (pl. nyomtatók okozta zaj terhelés).

Klíma:

A munkahelyhez tartozó berendezések nem fejleszthetnek olyan mennyiségű hőt, hogy az a munkavállalónak diszkomfort-érzést okozzon. A használó legyen védve a sugárzó és áramló hőhatásoktól. A páratartalmat megfelelő szinten kell biztosítani és tartani.

Sugárzás:

Minden sugárzást a látható fénysugárzás kivételével, a használó egészsége és biztonsága szempontjából elhanyagolható szintre kell korlátozni.

Képernyős berendezés rész egységeit és azokkal szemben támasztott követelményeket a rendelet 3. számú melléklete tartalmazza. Munka környezet kialakítása feleljen meg a 3/2002. (II.8.) SzCsM-EüM együttes rendelet előírásainak.

A képernyő előtti munkavégzés és a számítógépes munkahely, monitor előtti munkavégzés főbb kockázatai:

- Látásromlást előidéző tényezők
- Pszichés (mentális) tényezők
- Fizikai állapotromlást előidéző tényezők.

A munkáltató a munkafolyamatokat úgy szervezi meg, hogy a folyamatos képernyő előtti munkavégzést óránként legalább tízperces –össze nem vonható – szünetek szakítsák meg, továbbá a képernyő előtti tényleges munkavégzés összes ideje a napi hat órát ne haladja meg.

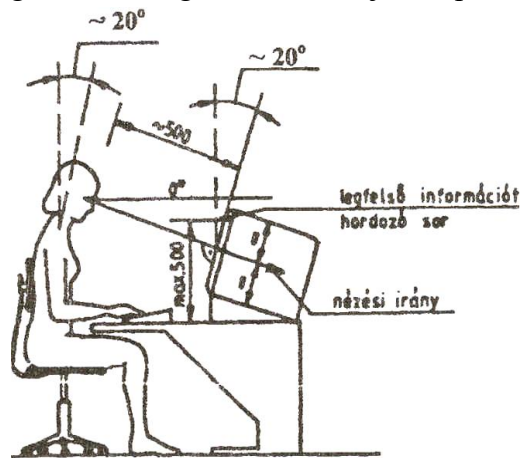

Képernyős munkahely beállítási

A munkáltató köteles – a külön jogszabályban előírtak figyelembevételével – a foglalkozás-egészségügyi orvosnál (a továbbiakban: orvos) kezdeményezni a munkavállaló szem- és látásvizsgálatának elvégzését

- a) a képernyős munkakörben történő foglalkoztatás megkezdése előtt,
- b) ezt követően kétévenként,
- c) amennyiben olyan látási panasz jelentkezik, amely a képernyős munkával hozható összefüggésbe.



A képernyő előtti munkavégzéshez éleslátást biztosító szemüveg: a szemészeti szakvizsgálat eredményeként meghatározott, a képernyő előtti munkavégzéshez szükséges szemüveglencse, és ennek a lencsének a rendeltetésszerű használatához szükséges keret, ide nem értve a munkavállaló által a képernyő előtti munkavégzéstől függetlenül egyébként is használt szemüveget vagy kontaktlencsét. Érdemes felhívni a figyelmet arra, hogy ez az eszköz **nem minősül egyéni védőeszköznek**.

A munkavállaló – a külön jogszabály szerinti időszakos alkalmassági vizsgálatokon túlmenően – köteles a meghatározott vizsgálaton részt venni. A vizsgálatot az orvos végzi el, és indokolt esetben a munkavállalót szemészeti szakvizsgálatra utalja be, az alábbi látórendszeri eltérések gyanúja esetén:

- Presbyopia
- Akkomodációs zavarok
- Hypermetropia
- Állandó kontaktlencse viselése, 45 év felett
- Komfortos binokuláris látás hiánya
- Fiatalkori rejtett fénytörési hiba.

Ha szemészeti szakvizsgálat eredményeként indokolt, illetve a munkavállaló által használt szemüveg vagy kontaktlencse a képernyő előtti munkavégzéshez nem megfelelő, a munkáltató a munkavállalót ellátja a minimálisan szükséges, a képernyő előtti munkavégzéshez éleslátást biztosító szemüveggel. A munkáltató a vizsgálatok, és az éleslátást biztosító szemüveg költségeit a munkavállalóval szemben nem érvényesítheti.

A munkáltatónak biztosítani kell a munkavállaló, illetve képviselői számára a tájékoztatást, az oktatást és a konzultációt a képernyős munkahelyek kialakítása előtt, fenntartása és korszerűsítése során. Az éleslátást biztosító szemüveg készítésekor lehetőség van a szemüveggel kapcsolatban a munkavállaló egyéb kérésének jelzésére is de munkáltató a igények által keletkező költségeket nem téríti meg. Egyéni kérések – más keret, színezés bevonat, lencse minősége és egyéb tulajdonságai - amelyek költségei a munkavállalót terhelik.

Külön figyelmet kell fordítani, a pszichés zavarok (fáradékonyság, kimerültség stressz), váz rendszeri és mozgás szervi (kéz, kar ízületek, nyak hát, gerinc) panaszok kialakulásának veszélyeire, és azok megelőzésére.

Földmunkák biztonságos végzése

A víz- és szennyvízhálózati kivitelezési, hibaelhárítási munkák fokozott kockázatot jelentő eleme a földmunkák végzése. Az éves baleseti statisztikák szerint minden évben történik halálos munkabaleset szabálytalan földmunkavégzés közben. Ezek a balesetek kivétel nélkül megelőzhetőek lennének, ha a munkát végzők és munkáltatóik egyformán ismernék és alkalmaznák, a tevékenységre vonatkozó előírásokat és megoldásokat.

A földmunkavégzés során számtalan veszélyforrás fordulhat elő, amelyek súlyos baleset bekövetkezésének kockázatával járnak.

A kockázatok csökkentésének egyetlen módja, ha a földmunkavégzésre vonatkozó szabályokat betartjuk. A szabályok betartása úgy a munkavállaló, mint a munkáltató kötelezettsége.

A földmunkavégzés legfontosabb szabályait, előírásait a 4/2002. (II. 20.) SzCsM-EüM együttes rendelet tartalmazza.

A munkavállaló egyik legfőbb kötelessége, hogy a munkáltatói utasításoknak megfelelően, a munkáltató irányítása szerint végezze a munkáját. Előfordulhatnak viszont olyan esetek, amikor megtagadhatja vagy köteles is megtagadni az utasítást; most ennek szabályait részletezzük.

A Munka törvénykönyve (2012.évi I.tv.), a Munkavédelmi törvény (1993.évi XCIII.tv.) szerint a munkavállaló köteles és jogosult megtagadni az utasítás teljesítését, ha annak végrehajtása más személy egészségét vagy a környezetet, vagy a munkavállaló életét, egészségét vagy testi épségét közvetlenül és súlyosan veszélyeztetné. Veszélyeztetésnek minősül különösen a szükséges biztonsági berendezések, az egyéni védőeszközök működő képtelensége, illetve hiánya.

Megtagadhatja a teljesítést, ha a munkáltató utasításának teljesítésével közvetlenül és súlyosan másokat veszélyeztetne.



A földmunka megkezdése előtt:

- A földmunkák biztonságtechnikai és egészségvédelmi követelményeit a geológiai, hidrológiai és talajmechanikai vizsgálati adatok figyelembevételével meg kell tervezni. Talajmechanikai vizsgálatot akkor nem kell végezni, ha a legkedvezőtlenebb (laza, szemcsés) talaj figyelembevételével történik a dúcolás, illetve rézsúhajlásokat alkalmaznak.
- A térszint alatti földmunkák megkezdése előtt az építési területen az ismeretlen, vagy rejtett nyomvonalú vezetékeket fel kell kutatni, a munkák során fellelt vezetékeket, tárgyakat azonosítani kell. A kutatóakna legalább 1,8 x 0,8 m legyen. A kutatóárkot, vagy aknát kézi

erővel lépcsősen haladva kell kiemelni.

- Ha az építési területen nem azonosítható anyagot (veszélyes hulladékot, lőszert, stb.), vezetőket tárnak fel, a munkát csak akkor szabad folytatni, ha annak veszélytelenségéről – szükség esetén szakértő bevonásával – meggyőződtek.

Földmunka végzése során

- A munkagödör (munkaárok) szélét szakadólapon belül csak abban az esetben szabad megterhelni, ha a dúcolás méretezve van a terhelésből származó többletterhelés felvételére.
- Kézi földmunka esetén a munkaárok szélén 0,5 m széles padkát kell kialakítani.
- Meg kell akadályozni a föld visszapergését a munkaárokba.
- A talajt aláágással kitermelni nem szabad.
- A dúcolatlan munkagödör (munkaárok) megengedett mélysége terheletlen térszint, különböző talajok és rézsúhajlások esetében a következők:

A talaj		Függőleges fal esetén	Földkitermelés megengedett mélysége (m)					
megnevezése	kitermelésének módja		2/4	3/4	4/4	5/4	6/4	7/4
Laza, szemcsés talaj	Szárazon	0,8	1,0	1,2	1,5	3,0	3,0	
	Nyíltvíz tartás mellett	0,8	1,0	1,5	2,5			
Tömör, szemcsés talaj és sodorható iszap	Szárazon	0,8	1,0	1,2	1,5	2,0	2,5	3,5
	Nyíltvíz tartás mellett	0,8	1,0	1,5	2,0	3,0		
Kemény iszap és sodorható sovány anyag	Szárazon	1,0	1,2	1,5	2,0	2,5	3,3	4,0
	Nyíltvíz tartás mellett	0,5	0,8	1,0	1,2	1,5	2,0	3,0
Sodorható kövér anyag	Szárazon	1,5	2,0	2,5	3,5	5,0	7,0	7,0
	Nyíltvíz tartás mellett	1,0	1,5	2,0	3,0	4,0	4,0	4,0
Kemény anyag	Szárazon	1,7	3,0	4,0	5,0	7,0	7,0	7,0
	Nyíltvíz tartás mellett	1,0	1,5	2,0	3,0	4,0	4,0	4,0

- Kézi munkával a rézsűket az anyag minőségének és rétegződésének megfelelően, lépcsőzetesen haladva kell kitermelni. Lépcsőzött kiképzés esetén azok padkamagassága legfeljebb 1,0 m lehet. A padkák (lépcsők) szélessége nem lehet kisebb azok magasságánál.
- Az 1,0 méternél mélyebb munkagödörbe (munkaárokba) való biztonságos közlekedést 5,0 m mélységig elmozdulás ellen rögzített támasztólétrával lehet, ezt meghaladó mélység esetén lépcsővel kell megoldani.
- Rézsűs földkitermelésnél feljártot kell készíteni.

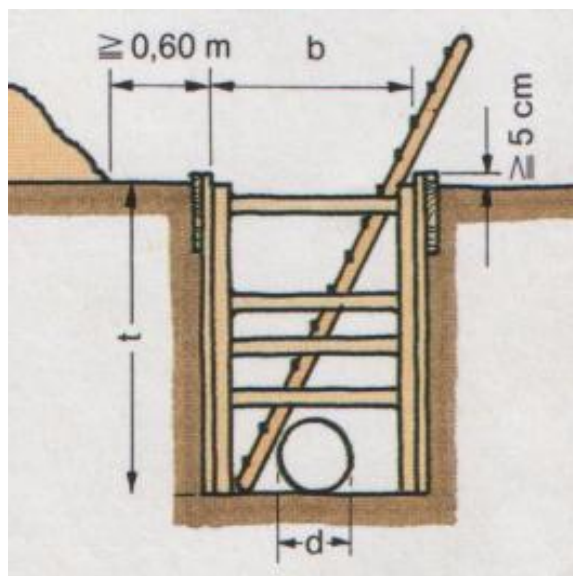

- A dúcolás olyan legyen, hogy az a kidúcolt földtömeg állékonyságát és a dolgozók testi épségét védje, de a munkaterületről a kitermelt anyag eltávolítható, a kidúcolt munkaterben a munka elvégezhető legyen.
- A dúcolást a talaj állékonyságának és a munkaszint mélységének, továbbá a fellépő igénybevételeknek megfelelően kell kialakítani.
- A dúcolás biztonságát számítással kell igazolni, ha a munkagödör 5,0 méternél mélyebb, vagy ha a munkagödör mellett a szakadó lapon belül statikus és dinamikus terhelés is várható.
- A dúcolás elkészülte előtt a munkaárokba lemenni szigorúan Tilos!
- A kidúcolt munkagödör (munkaárok) fenékszélessége 0,8 méternél kisebb nem lehet. Ettől eltérni csak akkor szabad, ha a munkaárokban emberi munkavégzés nem történik, és a tervező az alkalmazott technológia, csőátmérő stb. figyelembevételével a tervben előírja a biztonságos munkavégzés feltételeit.
- A munkagödörnél (munkaárok) legalább 200 méterenként, illetve az épületek és egyéb ingatlanok bejáratai előtt építési átjárókat kell létesíteni. Az átjárók szélességi mérete egyirányú gyalogos közlekedés esetén legalább 0,60 m, kétirányú gyalogos közlekedés esetén legalább 1,00 m.
- Ha az átjáró szintje alatt 1 méternél nagyobb mélység van, akkor az átjárót korláttal kell kialakítani.
- A dúcon átjárni, azokat munkaállásként, anyagtárolásra használni nem szabad.
- A dúckeretek felett átvezető hidak szerkezetei a dúckerettel nem köthetők össze.
- A dúcolás mögött képződött üregeket, kagylósodást kitöltéssel kell megszüntetni.
- A dúcolt munkagödör (munkaárok) mélyítését a talaj minőségétől függően, de tömör talajban legalább 1,0 méterenként, nem állékony talajban 0,5 méterenként a dúcolással követni kell.
- Amennyiben a kiásott munkaárok, munkagödör kialakításánál fogva veszélyt jelent, akkor a leesés, beesés, lezuhanás elleni védelemről (védőkorlát, elhatárolás, kerítés stb.) gondoskodni szükséges.

A csőfektetés gépi földmunkavégzése

- A földkiemelést csak érvényes kiviteli tervek birtokában lehet megkezdeni. A terveknek tartalmazniuk kell a munkagödör méreteit, fajtáját, és utasítást a dúcolásra. Ahol a keresztező vagy párhuzamosan haladó és meglévő közművek nem akadályozzák, a földmunkát géppel lehet végezni.
- A gépi földmunka feltétele, hogy a kitermelt föld számára legyen elegendő hely a deponálásra, különben gondoskodni kell a föld elszállításáról. A kitermelt földet a gödör szakadó lapján kívül kell deponálni.
- Gépi földkiemelésénél a munkagödör fektetési szintje alá nem szabad menni.
- Gépi földkiemelést alkalmazhatunk dúcolt és rézsús képzésű munkagödör kialakításánál.
- A kitűzött munkaterületet szakszerűen el kell keríteni közúton, és ki kell táblázni. Földkiemelésnél a csőgödörfenék szintjét kézi munkával kell kialakítani.
- Naponta csak annyi munkagödöröt ásson a gép, amennyit ki tudunk dúcolni. A több napos munkagödör dúcolása már balesetveszélyes lehet.
- Megfelelő rézsúre kiképzett munkagödör esetén a talaj minősége határozza meg a nyitás nagyságát, hosszát (több napra előre lehet ásni).
- A kijelölt egyéb közmű-kereszteződések meghatározott körzetében gépi földmunkát nem alkalmazhatunk. A közmű előírások betartása kötelező. Kerülni kell a meglévő és üzemelő egyéb közművek rongálását. Komoly baleset következhet a nagyfeszültségű elektromos kábel, vagy gázvezeték sérülése esetén.
- Munkavégzés közben a gép hatósugarában személy nem tartózkodhat.
- A földvisszatöltést rétegesen kell a géppel is végezni, hogy a tömörítés eredményes legyen. Gépi földvisszatöltéssel párhuzamosan szükséges a gépi tömörítés alkalmazása (vibrohenger).
- Az árokból kiemelt föld általában visszatölthető, kivéve a kéntartalmú salakot, a fagyott rögöket és a szerves anyagot tartalmazó földet.
- A tömörítésre nagy gondot kell fordítani, hogy süppedés ne keletkezzék, különösen akkor, ha a csőárokra útburkolat kerül.
- A visszatöltést úgy kell ütemezni, hogy a cső köré és fölé kb. 20 cm vastagságban szemcsés talaj ne kerüljön. Szükség szerint, illetve a tervező előírása szerint homokágyat kell a cső köré létesíteni.
- Térfogatát változtató talajt - különösen burkolat alá - visszatölteni tilos.
- Fagyott vagy hóval-jéggel kevert anyagot, növényzetet és más szerves anyagot tartalmazó földet, továbbá tisztán kötőrmelékot visszatölteni nem szabad. A tömörítés elvégezhető kézi erővel, gépi erővel és iszapolással. Kézi erővel történő tömörítés állandó ellenőrzést igényel. A döngölésnél a terítés 15-20 cm-nél vastagabb ne legyen. A gépi tömörítést csak a cső feletti 30 cm-es takarás után szabad használni. Iszapolással történő tömörítés ugyancsak szemcsés talajoknál alkalmazható. A visszatöltött maximum 60 cm-es rétegű csőárkot lassan kell vízzel elárasztani.
- A közúton folyó munkák munkavédelmi előírásainak betartása kötelező. A munkaárokban védősisak használata kötelező. Földmunkagépet csak szakképzett vezető kezelhet. A munka befejeztével a munkagépet az előírások szerint kell tárolni.

A csőfektetés kézi földmunka végzése

- A munkaárok készülhet rézsús oldalfallal, vagy függőleges fallal. A földkiemelést csak érvényes kiviteli tervek birtokában lehet megkezdeni. A terveknek tartalmazniuk kell a munkagödör méreteit, fajtáját, és utasítást a dúcolásra.
- A csőárok földkiemelését a tervben megadott helyen, az ott megjelölt méretekkel és esésben kell kiemelni. A csőárok fenekét fellazítani nem szabad. Amennyiben tévesen nagyobb mélységben emelték ki a földet, a terv szerinti mélységre való visszatöltés anyagminőségét, tömörítési módját az építető határozza meg.
- A kivitelező felelőssége, hogy a földkiemelés során megtalált közművek ne rongálódjanak (felfüggesztés, kimerevítés, ideiglenes alátámasztás stb.)
- Ha a közműveken rongálódást lehet észlelni, azt a közművet üzemeltető vállalatnak azonnal jelenteni kell.
- A földkiemelést a dúcolással és a víztartással összhangban kell megszervezni.
- A kiemelt föld az árok mindkét oldalára kitermelhető, de úgy, hogy az árok szélén legalább 50 cm-es szabad padkát kell biztosítani.
- Dúcolás nélküli munkagödörnél a földdeponiát a szakadó lapon kívül kell biztosítani.
- A földdeponia – a rendelkezésre álló területhez alkalmazkodva – a természetes rézsú szerinti idomokba rakandó. Szükség esetén, földtartó keretet (kaloda) kell készíteni.
- A kiemelt földanyag úgy deponálendő, hogy az eredeti talajrétegződés szerint visszatölthető legyen.
- Rétegesen kell az árok mélyítését folytatni mindaddig, míg a függőleges árokkal biztonságosan megáll. E mélység után a csőárok süllyesztése csak a dúcolás beépítésével párhuzamosan végezhető.
- A kitermelt föld lapáttal, karolással kerül a depóniába. Egy karolással 4,0 m távolságra, illetve 2,0 m magasságra lehet a földet dobni. Általában kettőnél több karolás nem gazdaságos.
- A csőárkot a vezeték elkészülte, a sikeres nyomáspróba és a bemérés után azonnal vissza kell tölteni.
- Az árokból kiemelt föld általában visszatölthető, kivéve a kéntartalmú salakot, a fagyott rögöket és a szerves anyagot tartalmazó földet.
- A tömörítésre nagy gondot kell fordítani, hogy süppedés ne keletkezzék, különösen akkor, ha a csőárokra útburkolat kerül.
- A visszatöltést úgy kell ütemezni, hogy a cső köré és fölé kb. 20 cm vastagságban szemcsés talaj, ne kerüljön.
- Szükség szerint, illetve a tervező előírása szerint homokágyat kell a cső köré létesíteni.
- Térfogató változtató talajt - különösen burkolat alá - visszatölteni tilos.
- Fagyott, vagy hóval-jéggel kevert anyagot, növényzetet, és más szerves anyagot tartalmazó földet, továbbá tisztán kötőrmelékot visszatölteni nem szabad. A tömörítés elvégezhető kézi erővel, gépi erővel és iszapolással. Kézi erővel történő tömörítés állandó ellenőrzést igényel. A döngölésnél a terítés 15-20 cm-nél vastagabb ne legyen. A gépi tömörítést csak a cső feletti 30 cm-es takarás után szabad használni. Iszapolással

történő tömörítés ugyancsak szemcsés talajoknál alkalmazható. A visszatöltött maximum 60 cm-es rétegű csőárkot lassan kell vízzel elárasztani.

- 2 m-nél mélyebb munkaárkokba a lejárást létrákkal kell biztosítani.
- A létrákat elmozdulás ellen rögzíteni kell és sűrűbb közlekedés esetén korláttal fel kell szerelni. A munkaárkokat éjjel-nappal az előírt korláttal kell körülvenni. A csőárkon átvezető átjárókat, hidakat minden esetben korláttal és szegélygerendával kell ellátni, és éjjelre ki kell világítani vagy lezárni. A hídkorlátokat és szegélygerendákat ideiglenesen sem szabad eltávolítani. Közúton végzett munkánál a KRESZ előírásai betartandók. A munkaárkokban védősisak használata kötelező.

Nyomócső és csőidom leeresztése munkaárkokba

- A csőleeresztést a szerelés ütemének megfelelően kell elvégezni. A csőkötések alá fejtömlőt kell kialakítani. A csövek ütődését, zuhanását az időjárási körülményektől függetlenül meg kell akadályozni, így elkerülve a szemmel nem látható meghibásodások (repedések) létrejöttét.
- Kötéllel történő leeresztés esetén: a csőleeresztéshez a cső alatt két helyen kötelet kell áthúzni és a csövet az árok szélére görgetni, majd fokozatosan a munkaárkokba engedni.
- Csigasorral történő leeresztés esetén: a csőleeresztéshez megfelelő teherbírású pallókat kell a munkaárkon keresztül fektetni, majd fel kell állítani a háromlábú állványt az árok felett és felszerelni a csigasort. Hosszú cső esetén célszerű a csöveket két csigasorral leengedni. Ehhez az állványokat egymástól olyan távolságra kell felállítani, amely a fektetendő cső hosszúságát is figyelembe véve a legmegfelelőbb. A fektetendő csövet ezután a pallókra kell gurítani, a cső alatt a sodronykötelet, áthúzni, vagy a kötélhimbát a csőre felhúzni- és biztonságosan felerősíteni a csigasor emelőhorgára. A csigasor, vagy csigasorok segítségével a csövet meg kell emelni és a pallók eltávolítása után a munkaárkokba leengedni.
- Daruval történő leeresztés esetén: a csőleeresztéshez a cső alatt sodronykötelet kell áthúzni vagy a csövet kötélhimbán rögzíteni, majd a terhet a daru emelőhorgára biztonságosan felerősíteni. A daruval a csövet meg kell emelni és a munkaárkokba engedni.
- A vezetékszakaszt megtámasztó ágyazati anyagot két oldalon egyidejűleg kell beteríteni és óvatosan kézi döngöléssel kell tömöríteni, miközben a csőkapcsolási helyeket szabadon kell hagyni.

Az egészséget nem veszélyeztető és biztonságos munkavégzés megvalósulása az alábbi munkabiztonsági feltételek betartásával biztosított a munkavállaló részére.

Alkalmassági vizsgálatok

- orvosi vizsgálatok (előzetes és időszakos foglalkozás-egészségügyi alkalmasság),
- képzési előírások,
- előzetes, időszakos, rendkívüli oktatások.

Általános veszélyforrások

- közlekedés biztonsága (gyalogos, gépjármű), botlási, csúszási, beesési veszély stb.,

- elektromos gépek, berendezések áramütés veszélyei,
- biológiai tényezők hatása.

Kockázatok:

- Kedvezőtlen időjárás hatása (szabadban végzett munkavégzés esetén). Védelem módja: Esős időben esőkabát és gumicsizma használata, hideg időben meleg ruházat használata, melegedőhely és meleg védőital biztosítása.
- Elcsúszás, elesés veszélye: (szerelvények, idomok, eszközök szállítása közben). Védelem módja: Megengedett súlyhatár alatti terhelés, rendezett, akadály és csúszásmentes szállítási útvonal biztosítása
- Szerelés közben le-, ill. beeső tárgyak veszélye. Védelem módja: Emelőkötél és eszköz rendszeres használata és ellenőrzése, védősisak használata.
- Munkaárokba, munkagödörbe történő le-, ill. beesés veszélye. Védelem módja: Védőkorlátok előírás szerinti alkalmazása le-, és feljáráshoz, biztonságos létra alkalmazása
- Betemetés veszélye (földbeomlás esetén). Védelem módja: talajminőségtől és állagtól függő dűcolat készítése, azok rendszeres ellenőrzése, dűcolat elbontásának elkerülése, illetve szakemberrel való elvégeztetése
- Kézsérülés veszélye (éles szélek, peremek, sorják a szerelvényeken és csöveken, illetve villáskulcs használata során). Védelem módja: Ötujjas bőr védőkesztyű használata, fokozott figyelemmel történő munkavégzés.
- Áramütés veszélye (a villamos gépek kezelése, használata közben). Védelem módja: A villamos gépek érintésvédelmének biztosítása és hatásosságának rendszeres ellenőrzése.
- Gázolás, elütés veszélye (közúti forgalom alatt végzett munka esetén). Védelem módja: Forgalom-lezárás és a munkaterület korláttal való körülhatárolása, fényvisszaverő mellény.
- Robbanás veszélye (nyomáspróba, illetve gázégő használata során). Védelem módja: Teljesen légtelenített vezeték nyomáspróbázása, a technológiai fegyelem szigorú betartása, a gázégőre vonatkozó előírások betartása.
- A munka befejezése után a dolgozó köteles a munkahelyét rendben és tisztán hagyni. Ennek érdekében a megtisztított szerszámokat, kisgépeket, egyéb munkaeszközöket és a szükséges anyagokat az arra kijelölt, zárható helyre kell vinni, a keletkezett hulladékot összegyűjtve el kell szállítani.

A felsorolt kockázatoknál a védelem módja is ismertetésre került. A gépi munkavégzésnél (árokásás, daruzás stb.) használt berendezéseknek rendelkeznie kell a jogszabályokban rögzített

minőségi tanúsítványokkal. Ezek hiányában a berendezés, illetve berendezések nem működtethetők, munkavégzésre nem használhatók.

A dolgozók minden esetben kötelesek az előírt védőfelszereléseket használni.

Egyéni védőeszközök:

- Bőr védőkesztyű
- Fejvédő sisak
- Jó láthatóságot biztosító /fényvisszaverő/ mellény (közúton, közút közelében történő munkavégzés esetén)
- Gumi-, vagy műanyag csizma
- Esőköpeny, vagy vízhatlan kabát
- Meleg sapka, vagy téliesített védősisak
- Bélelt védőruházat
- Bélelt lábbeli
- Szivacsbetétes védőkesztyű (vibrátor kezeléséhez)
- Védőszemüveg (gyorsdaraboló üzemeltetéséhez)
- Hallásvédő fültok, vagy fül dugó (fokozott zajexpozíció esetén)

Kollektív védőeszközök:

- Szabványos festett korlátdeszkák korláttartó oszlopokkal
- Korlátot kivilágító lámpa (szükség szerint)

A munka- és védőeszközöket, felszereléseket a dolgozók kötelesek rendeltetésüknek megfelelően használni és karbantartani.

A munkát közvetlenül irányító vezető köteles a munka- és védőeszközöket, felszereléseket biztosítani, azok megfelelő állapotát, meglétét és használatát ellenőrizni.

A klímakörnyezet kedvezőtlen hatásainak megelőzése érdekében a feltételek fennállása esetén a dolgozók részére védőitalt kell biztosítani.

Veszélyes berendezésekben beszállással végzett munkák biztonsági követelményei

Jogsabályi háttér

A jogszabályokról általában:

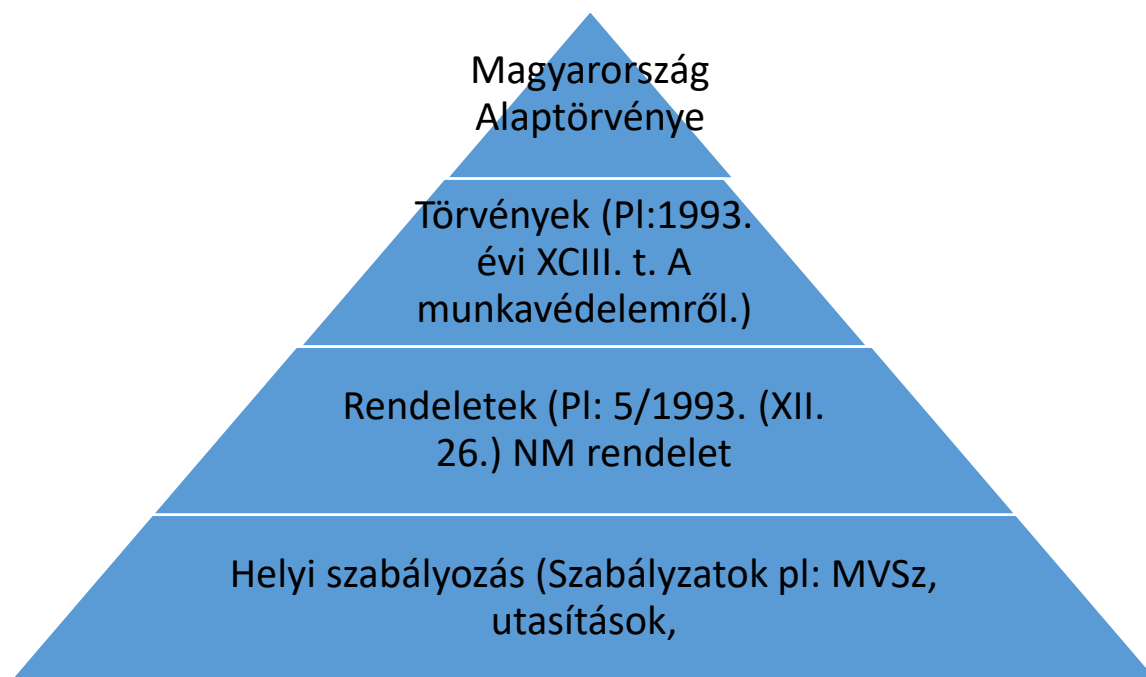

A jogalkotásról szóló törvény kimondja, hogy jogszabály nem lehet ellentétes az Alaptörvénnyel, vagy magasabb szinten elhelyezkedő jogszabállyal.

Veszélyes berendezésekben beszállással végzett munkák biztonsági követelményeit szabályozza a Mvt.54.§, a Vízügyi biztonsági szabályzat, és az MSz 09-57.0033-1990 számú szabvány. A Mvt kimondja, hogy a munkáltatónak biztosítani kell, az egészséget nem veszélyeztető és biztonságos munkavégzés feltételeit.

A beszállással végzett munkának minősül minden olyan tevékenység, amely a berendezésben behajlással, vagy annak belsejében végezhető, ha ezt a teret emberi tartózkodásra nem tervezték. A munka előkészítése során ismerni kell a veszélyeket, amelyek veszélyeztetik a munkavégzők egészségét.

A beszállással végzett munka veszélyei:

A lehetséges veszélyek, amelyek a következők: veszélyes koncentrációjú, egészségre ártalmas gázok, gőzök vagy porok jelenléte. Fulladást okozó oxigén hiány. Maró vagy mérgező anyagok jelenléte. Tűz- és robbanásveszélyes gázok, gőzök vagy porok jelenléte. Forgó, mozgó belső szerkezetek (pl. keverők, szállítóberendezések). Villamos berendezések jelenléte (pl. világító testek, kéziszerszámok, hegesztő berendezések). Radioaktív sugárzás (pl. szintmutató izotóp). Tűz keletkezésének lehetősége.

A felsorolt veszélyek jelenlétének lehetőségét, a beszállással végzett munka megkezdése előtt, meg kell vizsgálni, és azok megelőzésére vagy elhárítására a szükséges intézkedéseket meg kell tenni. Ezért nagyon fontos következő feladatok elvégzése.

A beszállással végzett munka általános feltételei:

Az előkészítés

A veszélyes berendezést, műtárgyat, aknákat, a beszállással végzett munka megkezdése előtt - a feladat biztonságos elvégzéséhez szükséges mértékben – elő kell készíteni.

Az előkészítésre és a munkavégzésre írásos utasítást kell kidolgozni, vagy a konkrét követelményeket a beszállási engedélyben kell meghatározni.

Ha az előkészítés során egészségre ártalmas, tűz- és robbanásveszélyes gázok, vagy porok áramolhatnak ki a veszélyes berendezésből, műtárgyból, akkor a tevékenységet csak a berendezés környezetében szükséges biztonsági intézkedések (egyéni védőeszközök, terület lezárása, semlegesítés, kiszellőztetés, stb.) megtétele után szabad megkezdeni

Az előkészítési tevékenység meg kell határozni a veszélynek megfelelő védőöltözetet, légzőkészüléket, éghetőgázok esetén a robbanás biztos felszerelést, szerszámokat és megfelelő tűzoltó eszközöket.

A mérgező vagy éghető gázokat a berendezésből, műtárgyból el kell távolítani.

Leválasztás

A beszállással végzett munka előtt a veszélyes berendezésnek, műtárgynak más veszélyes berendezéssel csővezetékkel való kapcsolatát úgy kell megszüntetni, leválasztani, hogy a berendezésbe veszélyes anyag ne juthasson be.

A veszélyes berendezés, műtárgy leválasztását

- csőszakasz eltávolításával és vakkarima alkalmazásával,
- vaktárcsával,
- kettőzött elzáró szerelvénnel,
- csőelzáró párna, vagy csőelzáró ballon. Az alábbi képen látható egy átfolyós csőelzáró párna tojás profilú csatornában



○

Beszállás előtt a beépített villamos gépek, géprészek, feszültségmentesítését el kell végezni. Pl.: szennyvíz átemelő aknában lévő átemelő szivattyúk. A biztonságos feszültségmentesítés nem biztosított akkor a villamos gépez, hogy géprészt el kell távolítani. Csővezetékek elzáró szervényeire biztonsági figyelem felhívó táblákat kell elhelyezni, és le kell lakatolni vagy plombálni.

Légtérelmzés

Többgázos légtérelmző készülékek



Dräger

A szennyvíz műtárgyakba, berendezésekbe beszállás előtt és az előkészítés után, gáz koncentrációmérést kell végezni.

A mérési eredményeket az írásos beszállási engedély hátlapjára, vagy a megfelelő rovatába fel kell jegyezni, az időpont megjelölésével és a mérést végző aláírásával együtt.

Személyi és kollektív védőeszközök

A beszállással végzett munka során, ártalmas anyagok szabadulhatnak fel, illetve kerülhetnek környezetből, a berendezésbe vagy a műtárgyba, az ott dolgozókat személyi légzésvédő eszközökkel kell ellátni. [A szűrőbetétes gázálcok használata tilos.](#)



Ha az oxigén koncentrációja 17tf% nem éri el, akkor a munka csak a berendezés vagy műtárgy légtérétől független légző készülékben végezhető. Ezek lehetnek friss levegős (tömlős), vagy

sűrített levegős (palackos) légző készülékek. Azok a munkavállalók, akik sűrített levegős légző készülékben, csak akkor végezhetnek munkát, ha előtte légzés funkció vizsgálaton alkalmasnak bizonyultak.

A beszállással végzett munka során, a bent dolgozók és a figyelők között, biztosítani kell a kapcsolat fenntartását.

A veszélyes térben dolgozó, és a figyellel megbízott személyeknek egyenértékű védőeszközöket kell biztosítani. Pl.: Védőruházat, fejtámasz, védősisak, légzésvédő eszköz, test hevederzet, stb.

Leesés elleni védelem eszközei:

Ha a zárt térben beszállással végzett munkánál a tér mérete és kialakítása miatt fennáll a leesés veszélye, akkor gondoskodni kell a megfelelő leesés elleni védőfelszerelésekről és azok használatát meg kell követelni. Az ilyen eszközöknek balesetek esetén a mentésre is alkalmasnak kell lennie.



Beszállással végzett munka személyi követelményei

Az ilyen munkát, csak az munkavállaló végezheti, aki

- 18. életévét betöltötte,
- egészségileg és fizikailag alkalmas, és érvényes orvosi vizsgálatot rendelkezik,
- a szükséges szakmai, munkavédelmi, és tűzvédelmi ismeretekkel rendelkezik,
- az elvégzendő feladatokra és a várható veszélyekre kioktatták,
- ismeri a kötelező magatartási szabályokat,
- a beszállási engedélyben név szerint, írásban megbízták.

A munkavégzés ideje alatt legalább két, figyellel megbízott, mentésre kiképzett, és védőeszközökkel ellátott, mentésre fizikailag alkalmas személynek kell a helyszínen tartózkodni. Az egyik lehet a megbízott irányító személy is. A figyellel megbízott személyek között egy olyan kell lenni aki, elsősegélynyújtásra alkalmas, megfelelő vizsgával rendelkezik.

Beszállással végzett munka engedélyezése:

A veszélyes berendezésbe, műtárgya beszállni, és abban bár milyen munkát végezni az azt használó szervezeti egység vezetője vagy megbízottja által kiállított engedély alapján, a munka irányításával ellenőrzésével megbízott személy jelenlétében szabad.

Az engedélyt két példányban kell elkészíteni, Az eredeti példányt a munkavégzés helyszínén kell tartani, a munka befejeztével érvényteleníteni kell, az engedélyezőnél maradó példányt egy évig meg kell őrizni.

A beszállási engedélyben meg kell határozni

- a berendezést, műtárgyat azonosítható módon,
- a végzendő feladatot,
- az engedélyt adó nevét és aláírását,
- a munkát irányító felelős nevét és aláírását,
- a munkavégzésben résztvevők nevét,
- a beszállást előkészítő műveletek felsorolását,
- az alkalmazandó védőfelszerelések felsorolását.

Beszállási engedély (M I N T A)	
Üzem, egység megnevezése:	
Munkavégzés helyszíne:	
Munka megnevezése:	
Megbízott munkavezető neve és aláírása:	
A munkavégzés kezdési idő pontja:	
A munkavégzés befej. időpontja:	
Munkában résztvevők száma: (résztvevőket a hátoldalon felsorolni)	fő.
Az engedélyező utasításai, légtér vizsgálatok eredményei:	
....., 20..... hó nap	
Engedélyező: Neve: megbízottja Üzemvezető v.

Összeállítva a MSz-09-57.0033-1990 Szabvány alapján.

Munkavállalók alkalmazásának alkalmassági feltételei

A munkaköri alkalmasság orvosi vizsgálata



A munkavédelemről szóló **1993. évi XCIII. törvény (Mvt.)** és **33/1998. (VI. 24.) NM rendelet**, a munkaköri, szakmai, illetve személyi higiénés alkalmasság orvosi vizsgálatáról és véleményezéséről, ennek elsődleges feltétele az Mvt. 58.§-a, a munkáltató a külön jogszabályban meghatározottak szerint és valamennyi munkavállalójára kiterjedően foglalkozás-egészségügyi alapszolgáltatást köteles biztosítani. A foglalkozás-egészségügyi szolgáltatás biztosítása történhet a munkáltató által működtetett vagy a munkáltatóval kötött szerződés alapján külső szolgáltató útján. Az Mvt. 60.§f.) a munkavállaló a részére előírt orvosi — meghatározott körben pályaalkalmassági — vizsgálaton részt venni köteles.

Munkaköri alkalmassági vizsgálat: annak megállapítása, hogy egy meghatározott munkakörben és munkahelyen végzett tevékenység által okozott megterhelés a vizsgált személy számára milyen igénybevételt jelent és annak képes-e megfelelni.

Szakmai alkalmassági vizsgálat: a szakma elsajátításának megkezdését megelőző, illetőleg a képzés és az átképzés időszakában az alkalmasság véleményezése érdekében végzett orvosi vizsgálat;

Személyi higiénés alkalmassági vizsgálat: annak megállapítása, hogy a járványügyi szempontból kiemelt munkaterületen munkát végző személy fertőző megbetegedése mások egészségét nem veszélyezteti, illetve meghatározott esetekben kórokozó hordozása mások egészségét nem veszélyezteti;

A munkavállalók alkalmassági (orvosi) vizsgálatának rendje

A munkaköri alkalmasság orvosi vizsgálata és véleményezése: kiterjed minden munkáltatóra, amely szervezett munkavégzés (a továbbiakban: szervezett munkavégzés) keretében munkavállalót foglalkoztat, és akit a munkáltató külföldre küld munkavégzés céljából.

A szakmai alkalmassági vizsgálat és véleményezése: az álláskeresőkre.

A személyi higiénés alkalmasság vizsgálata és véleményezése: Külön jogszabályokban megfogalmazottak szerint kell eljárni, azon túl a gépjárművezetők – ideértve a mezőgazdasági vontatók vezetőit is.

A munkaköri, szakmai, illetve személyi higiénés alkalmasság orvosi vizsgálata

Az orvosi vizsgálat és véleményezés, a munkaköri alkalmasság esetében a munkáltató által megjelölt munkakörre, a szakmai alkalmasság esetében az adott szakmára, a személyi higiénés alkalmasság esetében a járványügyi szempontból kiemelt jelentőségű munkaterületen folytatott tevékenységre terjed ki.



Az orvosi alkalmassági vizsgálat lebonyolításának rendje

A munkavállalók **orvosi alkalmassági vizsgálatra** küldéséért minden esetben a munkáltató a felelős. Az orvosi vizsgálatokat és a kiegészítő szakvizsgálatokat munkaidőben kell megtartani. A vizsgálat napján a vizsgálatra kötelezett munkavállaló a megadott időpontban köteles megjelenni. Ha a munkavállaló a vizsgálaton saját hibájából nem jelenik meg, *munkába nem állítható*. Ha a már foglalkoztatott munkavállaló nem jelenik meg a számára kötelezően előírt vizsgálaton, a munkakörében való további munkavégzéstől a vizsgálat elvégzéséig el kell tiltani! A munkaköri alkalmasság véleményezése *csak a munkáltató által megjelölt munkakörre* történik.

A vizsgálatok célja: annak tisztázása, hogy a betöltendő, vagy a betöltött munkakör, ill. szakma nem veszélyezteti a munkavállaló egészségét, testi épségét, nem befolyásolja kedvezőtlenül az egészségi állapotát.

A vizsgálattal tisztázni kell, hogy a munkavállaló egészségi állapota nem jelent-e veszélyt mások egészségére (járványügyi kockázat).

Testi és szellemi adottságai révén nem jelent-e baleseti veszélyt.

Nem jelent veszélyt a munkavállaló reprodukciós képességére, magzatára, nem jelent veszélyt utódai testi és szellemi fejlődésére.

Életkora (fiatal-, időskorú) és élettani (terhesség) állapota nem változtatta meg az adott munkakörre való alkalmasságát.

A munkaköri és a szakmai alkalmasság orvosi vizsgálata lehet **előzetes, időszakos és soron kívüli**, meghatározott esetekben **záró vizsgálat**alal egészül ki.

A személyi higiénés alkalmassági vizsgálat lehet **előzetes, időszakos és soron kívüli**.



A munkaköri és a szakmai alkalmasság előzetes orvosi vizsgálata, és véleményezése

Új munkavállaló esetén, még a munkaszerződés megkötése előtt. A munkaszerződés megkötésének feltétele munkaköri és szakmai alkalmasság.

Régi munkavállaló esetén, ha őt áthelyezik így munkaköre megváltozik. Ennek elvégzése, csak akkor szükséges, ha a munkavállaló fizikai munkát végez. A fiatalok, és nem fizikai munkát végzők esetén akkor, ha az új munkakörben a korábbtól eltérő megterhelésnek lesz kitéve.

Két hetet meghaladó külföldi munkavégzés előtt, hogy alkalmas-e az adott országban a megjelölt szakmai feladat ellátására.

Az időszakos munkaköri alkalmassági vizsgálat

Célja a foglalkozási, a foglalkozással összefüggő megbetegedések, munkabalesetek megelőzése. Az időszakos alkalmassági vizsgálat során állapítható meg, hogy a munkavállaló továbbra is alkalmas-e munkaköre betöltésére, illetve nem alakult ki munkavégzésből vagy munkakörnyezetből származó egészség károsodás. Az időszakos munkaköri vizsgálatok gyakorisága:

A 18. életévét be nem töltött munkavállalónál - évente,

Az idősödő munkavállalónál - évente,

Külföldi munkavégzés esetén, átmeneti itthon-tartózkodása alkalmával, illetve hazalátogatásakor, legfeljebb – évente.

Soron kívüli munkaköri alkalmassági vizsgálat:

A munkavállaló, egészségi állapotában olyan változás következett be, amely feltehetően alkalmatlanná teszi az adott munkakör egészséget nem veszélyeztető és biztonságos ellátására.

Az „Egészségügyi Nyilatkozat”-on, felsorolt tüneteket észleli magán, vagy a vele közös háztartásban élőkön.

Heveny foglalkozási megbetegedés, fokozott expozíció, eszméletvesztéssel járó vagy ismétlődő munkabaleset előfordulását követően.

Heveny foglalkozási megbetegedésen kívül a munkavállaló, olyan rosszullete, betegsége esetén, amely feltehetően munkahelyi okokra vezethető vissza, illetve 30 napos keresőkép telenséget követően.

Ha a munkavállaló előre nem várt esemény során expozíciót szenved.

Ha a munkavállaló munkavégzése – nem egészségi ok miatt – 6 hónapot meghaladóan szünetel.

Záróvizsgálat

A munkáltató kezdeményezésére kell elvégezni.

Rákkeltő hatású anyagok, illetve ionizáló sugárzás négyéves expozícióját Követően a tevékenység befejezésekor vagy a munkaviszony bármilyen okból történő megszűnésekor. (nyugdíjba vonulás, áthelyezés, felmondás stb.)

Idült foglalkozási betegség veszélyével járó munkakörben foglalkoztatottaknál. (pl zaj, vibráció, ólom, hőterhelés, stb. okozta egészségügyi elváltozás)

Külföldi munkavégzésből, végleg hazatérő munkavállalónál.

Az egészségügyi dokumentáció

A „**Munkavállaló egészségügyi törzslapja**” – a vizsgálatot végző a foglalkozás egészségügyi orvos állítja ki, és őrzi meg.

Az „**Egészségügyi nyilatkozat**”-ot a munkavállaló tölti ki és aláírja, és foglalkozás egészségügyi szolgálat őrzi meg.

Az „**Egészségügyi nyilatkozat és vizsgálati adatok**” c. könyvet a foglalkozás egészségügyi szolgálat állítja ki, aláírja és a munkavállalóval is aláírattja, a megőrzése a vizsgált személy feladata.



„A munkahely a második otthonunk”

Életünk meghatározó részét a munkahelyen töltjük. Természetes az az igény, hogy ez az idő kulturált környezetben, az egészséget nem veszélyeztető és biztonságos körülmények között teljen el.

A biztonság, az ember egyik legalapvetőbb igénye.

Alapvető igényünk, hogy a mindennapi munkánkat biztonságban végezhessük el, biztonságosan jussunk el a munkahelyre és onnét vissza otthonunkba, valamint a munkavégzésünk alatt ne szenvedjünk balesetet, a munka amit végzünk, ne károsítsa egészségünket.

Statisztikai adatok:

Az **ILO** (Nemzetközi Munkaügyi Szervezet) statisztikai jelentése szerint az Európai országokban foglalkoztatott munkavállalók közül naponta 25570 szenved (három napon túli keresőképtelenséggel járó) munkabalesetet, ezen belül, naponta 530 munkás hal meg munkavégzés közben.

A megtörtént munkabaleseteket be kell jelenteni, ki kell vizsgálni és a vonatkozó előírásoknak megfelelően dokumentálni kell.

A balesetek fogalma, minősítése, kivizsgálása (az 5/1993. (XII. 26.) MüM rendelet alapján)

A munkabalesetek bejelentésével, kivizsgálásával, dokumentálásával összefüggő előírásokat többek között az 1993. évi XCIII. törvény a munkavédelemről és az 5/1993. (XII. 26.) MüM rendelet a munkavédelemről szóló 1993. évi XCIII. törvény egyes rendelkezéseinek végrehajtásáról jogszabályok tartalmazzák. A munkabaleset kivizsgálása során a munkáltatónak figyelemmel kell lennie a munkavédelemről szóló 1993. évi XCIII. törvény (a továbbiakban: Mvt.) 57. § (3) bekezdés *h*) pontjában foglalt előírásra, amely szerint a munkáltató által kijelölt (vagy foglalkoztatott, megbízott) személy feladata a munkabalesetek kivizsgálása, valamint az Mvt. 65. § (2) bekezdésében foglalt azon előírásra, amely munkabiztonsági szaktevékenységnek minősíti a munkabaleset kivizsgálását.

A baleset fogalma:

Baleset: az emberi szervezetet ért olyan egyszeri külső hatás, amely a sérült akaratától függetlenül, hirtelen vagy aránylag rövid idő alatt következik be és sérülést, mérgezést vagy más (testi, lelki) egészségkárosodást, illetőleg halált okoz.

A balesetek minősítése

Munkabaleset: az a baleset, amely a munkavállalót a szervezett munkavégzés során vagy azzal összefüggésben éri, annak helyétől és időpontjától és a munkavállaló (sérült) közrehatásának mértékétől függetlenül.

Sajnos egyes munkáltatóknál a baleseti esemény minősítését gyakran befolyásolja, hogy a munkabaleset és az üzemi baleset fogalma keveredik.

Üzemi baleset :

az a baleset, amely a biztosítottat a foglalkozása körében végzett munka közben vagy azzal összefüggésben, illetőleg munkába vagy onnan lakásra (szállásra) menetközben éri. Üzemi baleset az is, amely a biztosított közcélú munka végzése, vagy egyes társadalombiztosítási eljárások igénybevétele során éri.

A kötelező egészségbiztosításról szóló 1997. évi LXXXIII. törvény (a továbbiakban: Ebtv.) elsődlegesen az egészségbiztosítási, szolidaritási szempontokat helyezve előtérbe minősíti a baleseteket.

Az Ebtv. a baleseteket a baleseti ellátás szempontjából osztályozza.

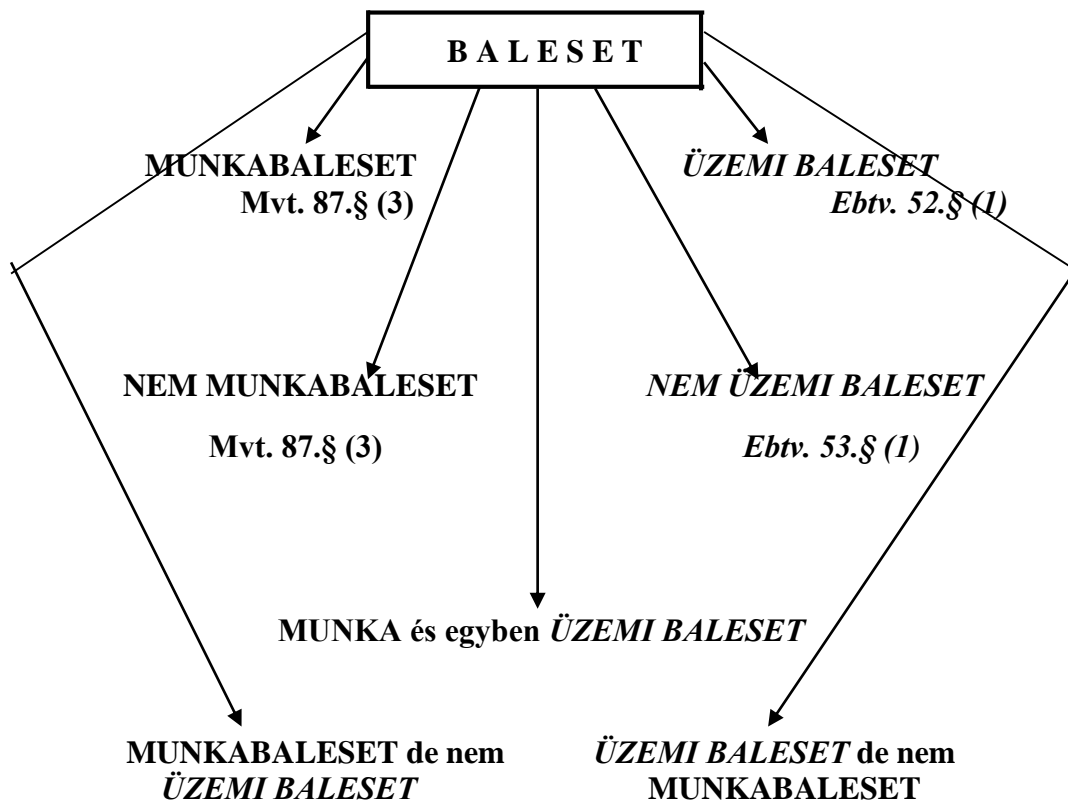

Ebtv. 53.§ (1) Nem üzemi baleset az a baleset, amely

- kizárólag a sérült ittassága miatt, vagy
- munkahelyi feladathoz nem tartozó, engedély nélkül végzett munka,
- engedély nélküli járműhasználat,
- munkahelyi rendbontás, vagy
- a lakásról (szállásról) munkába, illetőleg a munkából lakásra (szállásra) menet közben, indokolatlanul nem a legrövidebb útvonalon közlekedve, vagy az utazás indokolatlan megszakítása során történt.

Az, aki sérülését szándékosan okozta, vagy az orvosi segítség igénybevételével, illetőleg a baleset bejelentésével szándékosan késlekedett, az egészségbiztosítás baleseti ellátásaira nem jogosult.

MUNKA és egyben ÜZEMI BALESET:

- Munkavégzés közben
- Munkával összefüggő közlekedés
- Anyagmozgatás
- Tisztálkodás
- Szervezett üzemi étkeztetés
- Foglalkozás-egészségügyi szolgáltatás igénybevétele
- A tanuló szerződés alapján, a hallgatói jogviszonyban a gyakorlati képzés során
- Munkavállaló szállítása lakásról munkahelyre, munkahelyről lakásra (szállásra) a munkáltató saját vagy bérelt járművével
- Kiküldetés, kirendelés közben
- Munkáltató által szervezett társadalmi munka során
- Kötelező munkahelyi képzés, továbbképzés
- Munkahelyi sportrendezvény szervezője, rendezője

A baleset bekövetkezésekor legfontosabb feladat az elsősegélynyújtás, a helyi, az orvosi ügyeleti vagy kórházi ellátás.

A balesetet a lehető legrövidebb időn belül - lehetőleg azonnal - jelenteni kell a munkahelyi vezetőnek, aki értesíti a munkavédelmi képviselőt. A kivizsgálást a helyszínen minél előbb el kell kezdeni. **A munkavédelmi képviselő részére biztosítani kell, hogy a baleset kivizsgálásban részt vehessen.**

Néhány szempont – feladat a kivizsgálással kapcsolatban

- 1) A baleseti esemény minősítése
- 2) A nyilvántartásba vétel
- 3) Helyszíni adatgyűjtés
- 4) A tanú meghallgatások
- 5) Egyéb adatok gyűjtése
- 6) A meglévő információk összegzése, az esetleges ellentmondások feloldása
- 7) A munkabaleset okainak meghatározása
- 8) Az okláncolat meghatározása
- 9) A hasonló munkabaleset megelőzését szolgáló intézkedések meghatározása
- 10) A felelősség megállapítása
- 11) A munkabaleseti jegyzőkönyv kitöltése
- 12) A munkabaleset vizsgálati anyagának összeállítása
- 13) A munkabaleseti jegyzőkönyv megküldése.

A baleseti esemény minősítése:

Elsődleges munkáltatói feladat, annak megállapítása, hogy a bejelentett, tudomására jutott balesetet munkabalesetnek tekinti-e vagy sem. Az előzőekben összefoglaltak figyelembe vétele alapján kell a minősítéskor eljárni !

Helytelen és törvénytelen, ha a munkáltató azért nem minősíti a balesetet munkabalesetnek, mert:

- a munkavállaló nem tett eleget azonnal a bejelentési kötelezettségének,
- nem a közvetlenül irányító felé történt a bejelentés,
- alkoholos befolyás alatt állt a baleset időpontjában a sérült,
- a munkavállaló szabálytalanul végezte munkáját,
- nem volt munkaszerződése a sérültnek,
- csak „jó ismerősként” segített az egynapos munkaszerződéssel rendelkező munkavállalóknak,
- csak próbamunkát végzett a balesetet szenvedett,
- nem a rábízott feladatot hajtotta végre,
- még nem kezdődött, már befejeződött a munkaidő, „jogosulatlanul” tartózkodott a munkáltató telephelyén a balesetet szenvedett,
- nem talál olyan külső okot – egyenetlen, csúszós, botlás-veszélyes, stb. – járőrfelületet mely miatt a munkavállaló sérülést szenvedett, stb.

A helyszíni vizsgálat tapasztalatait *össze kell vetni a kockázatértékelésben foglaltakkal is*, és a munkabaleset okainak meghatározásakor azt (azokat) figyelembe kell venni.

A munkabalesetről információval rendelkező személyeket - ha szükséges jegyzőkönyvileg - meg kell hallgatni.

Ezek lehetnek:

- a sérült,
- a balesetet okozó személy,
- a szemtanúk,
- a sérült munkatársa,
- a sérült közvetlen vezetője.

A meghallgatási jegyzőkönyvet külön-külön kell az érintettekkel felvenni, melyek végén nyilatkoznak, hogy az elmondottak a valóságnak megfelelnek. A meghallgatott személy mindig aláírásával ismeri el, hogy egyetért a leírtakkal.

A munkabaleset kivizsgálása során meg kell állapítani:

- a létesítmények, gépek, berendezések, szerszámok, eszközök, a munka tárgya (anyaga) biztonságtechnikai állapotát, ennek keretében a munkavédelmi minőségre, üzembe helyezésre, műszaki felülvizsgálatra, technológiára, kezelésre, karbantartásra vonatkozó előírások meglétét, megfelelőségét, érvényesülését, előre nem látható esemény (pl. üzemzavar, műszaki hiba) fellépését;
- az egyéni és kollektív védőeszközök, a sérült öltözete, védőberendezések, jelzőberendezések, védőburkolatok meglétét, megfelelőségét, alkalmazásukra és használatukra vonatkozó előírások érvényesülését;
- a környezeti tényezőket, ezek jelenlétét, mértékét, hatását (szükség esetén műszeres méréssel):
 1. mechanikai tényezők,
 2. kémiai tényezők (ezen belül: gázok, gőzök, por),
 3. elektromos tényezők,
 4. zaj és rezgés,
 5. sugárzás (ezen belül: világítási tényezők),

6. meteorológiai tényezők,
7. klímátényezők,
8. hőmérséklet hatásai,
9. élőlény hatásai,
10. egyéb ártalmas és/vagy veszélyes hatások;

- a munkaszervezés, a belső ellenőrzés, irányítás rendszerét, a munkavégzés ütemét, a munkatér nagyságát, munkakörnyezetben az ergonómia érvényesülését, utasítást, jelzést, figyelmeztetést adó táblák, feliratok létét, minőségét, figyelemelterelő jelenségek, tevékenységek jelenlétét, az üzemi rend és tisztaság, az anyagárolás, szállítás, közlekedés szabályainak érvényesülését, a munkáltatás egyéb körülményeit;

- a balesetet szenvedett munkavállaló (balesetet okozó személy) és társak baleset bekövetkezése előtti feladatát, szándékát és cselekedeteit, a környezeti tényezők baleset előtti állapotát;

- az érintett termelő berendezésekre, munkaeszközökre, munkafolyamatra, sérülti (okozói) és társi cselekedetre vonatkozó előírások érvényesülését, az előírástól való eltérés mértékét;

- a balesetet kiváltó okot, okokat, az eddig felsorolt minden tényező hatásának tételes vizsgálatával, a közrehatás valószínűsíthető arányának megállapításával;

- hogyan lett volna elkerülhető a munkabaleset;

- az összes lehetséges javító intézkedést, és ezek függvényében azt, hogy mit kell tenni hasonló baleset megelőzése érdekében.

A munkabaleset vizsgálatának megállapításait olyan részletességgel kell rögzíteni, hogy az így készült dokumentumok alkalmasak legyenek a baleset okainak megállapítására és a megállapított összefüggések, körülmények tényszerű alátámasztására.

A munkavédelmi képviselő részére biztosítani kell, hogy a baleset kivizsgálásban részt vehessen.

A munkabaleset okláncolatának meghatározása

Az oksági elemek egymásra építése, azaz a munkabaleset oksági elemeinek logikai sorrendbe illesztése. Ha a logikai lánc valamelyike hiányzik, akkor nem következik be a baleset!

A munkabaleseti jegyzőkönyv nyomtatvány kitöltése

A fentiek összegzése után következik a munkabaleseti jegyzőkönyv kitöltése.

A munkabaleseti jegyzőkönyv A-C blokkjaiba az adatokat pontosan kell beírni, ezek függetlenek a kivizsgálás megállapításaitól, ezek az adatszolgáltatás jellegű részei a munkabaleseti jegyzőkönyvnek.

A további blokkok kitöltése a kivizsgálás megállapításai alapján történik.

A D blokkban a baleset leírását olyan részletesen és a valóságnak megfelelően kell megfogalmazni, hogy abból a baleset folyamata egyértelműen megérthető legyen.

Az E blokkban a munkabalesettel kapcsolatos egyéb információkat a valóságnak megfelelően kell megfogalmazni. Ezen belül különös figyelmet kell fordítani a 6. pont kitöltésére, a személyi tényezők megállapítására.

Az F blokkban a balesethez vezető ok/okok kerülnek rögzítésre.

A balesetvizsgálat eredménye alapján röviden összefoglalva meg kell határozni, illetve le kell írni azt a tárgyi, személyi vagy szervezési okot vagy okokat, amelyek közvetlenül vagy közvetve jelentős hatással voltak a baleset bekövetkezésére.

A G blokkban kell részletezni a munkáltatói intézkedéseket a hasonló balesetek megelőzésére:

Ha a munkáltató a balesetvizsgálat eredményeként intézkedést tart szükségesnek, akkor annak jellegét, tartalmát, az arra kitűzött határidőt és az intézkedés végrehajtásával megbízott személyt rögzíteni kell. Az intézkedést a munkahelyre, munkaeszközre, szervezési feladatra konkretizálva, egyértelműen és pontosan meg kell határozni. Az intézkedés lehet műszaki jellegű, szervezési, szabályozási jellegű és oktatással kapcsolatos.

A H blokkban kell felsorolni a mellékleteket, illetve a megjegyzéseket itt kell szerepeltetni.

Itt kell felsorolni azokat a dokumentumokat, amelyek a munkabaleseti jegyzőkönyv mellékletét képezik.

Például:

- meghallgatási jegyzőkönyvek (sérült, tanúk),
- fényképfelvételek száma,
- alkoholos befolyásoltság vizsgálatának eredménye,
- szakmai képesítés, kezelési jogosultság dokumentumának másolata,
- munkaköri szakmai, illetve személyi higiénés alkalmassági orvosi vizsgálat eredménye,
- vonatkozó technológiai, kezelési, karbantartási utasítás másolata,
- kockázatértékelés vonatkozó részének másolata,
- műszeres mérések eredménye,
- szakértői vélemény,
- a munkavédelmi képviselő külön lapon leírt észrevétele.

Az I blokkban a kivizsgálásban résztvevők adatait, hitelesítéseket kell szerepeltetni.

1) Munkavédelmi képviselő:

Amennyiben a munkavédelmi képviselő részt vett a baleset kivizsgálásában, akkor a jegyzőkönyvet aláírásával köteles ellátni. Ha a munkáltatótól eltérő a megállapítása, illetve véleménye van, akkor a véleményét, megállapítását - kérésére - külön lapon kell a munkabaleseti jegyzőkönyvhöz csatolni és a H blokk „Mellékletek, megjegyzés” rovatában is fel kell tüntetni.

2) A baleset kivizsgálását végezte:

A balesetet kivizsgáló személy nevét, valamint a baleset kivizsgálás lezárásának dátumát kell beírni. A balesetet vizsgáló személy a baleset kivizsgálását lezáró jegyzőkönyvet aláírásával köteles ellátni. Amennyiben rendelkezik a balesetet vizsgáló személy munkavédelmi szakképzettséggel, akkor a munkavédelmi képzettséget igazoló okirat számát is fel kell tüntetni. Szolgáltatás keretében végzett balesetvizsgálat esetén a szolgáltatást végző cég (vállalkozás) nevét, címét is fel kell tüntetni a H blokk „Mellékletek, megjegyzés” rovatában.

3) Résztvevő foglalkozás-egészségügyi orvos:

Amennyiben a foglalkozás-egészségügyi orvos a baleset kivizsgálásában részt vett, a kivizsgálást lezáró jegyzőkönyvet aláírásával köteles ellátni, valamint a pecsétszámát is fel kell tüntetni. A baleset kivizsgálásban részt vevő foglalkozás-egészségügyi orvos nevét, valamint a baleset kivizsgálásában történő részvétel lezárásának dátumát kell beírni. Szolgáltatás keretében végzett balesetvizsgálat esetén a FESZ szolgáltatást végző cég (vállalkozás) nevét, címét is fel kell tüntetni a H blokk „Mellékletek, megjegyzés” rovatában.

4) Munkáltató képviselője:

A munkáltató vezetőjének vagy az általa írásban (egyedileg vagy belső szabályzatban) feljogosított személynek a nevét és beosztását, egyéni vállalkozó esetén a vállalkozónak, magánszemély munkáltató esetén a munkáltatói jogkört gyakorló személynek a nevét kell beírni. Az aláírás dátumát követően a jegyzőkönyvet az a személy írhatja alá, akit a név és a beosztás rovatba beírtak. Bélyegzővel rendelkező munkáltató esetén az aláírást a munkáltató működése során jogszerűen használt bélyegző lenyomatával kell ellátni.

A munkabaleseti jegyzőkönyv megküldése

A munkáltató köteles a kivizsgálás befejezésekor, de legkésőbb a tárgyhót követő hónap 8. napjáig megküldeni a jegyzőkönyvet

- a sérültnek, halála esetén közvetlen hozzátartozójának,
- *OMMF-nek, MBH-nak,*
- a társadalombiztosítási kifizetőhelynek, ennek hiányában az illetékes egészségbiztosítási pénztárnak (kirendeltségnek).